

LINDA

MASTERLINDA

ORIGINAL MADE IN ITALY

S/N

IT

ISTRUZIONI PER L'USO DELLA MONOSPAZZOLA
PER IL TRATTAMENTO DEI PAVIMENTI

GB

OPERATING INSTRUCTIONS
SINGLE BRUSH FOR FLOOR TREATMENTS

F

MODE D'EMPLOI MONOBROSSE POUR LE
TRAITEMENT DES REVETEMENTS DE SOL

D

BEDIENUNGSANLEITUNG
EINZELBURSTE ZUR BODENBEHANDLUNG

E

MANUAL DE INSTRUCCIONES MONOCEPILLO
PARA EL TRATAMIENTO DE LOS PAVIMENTOS

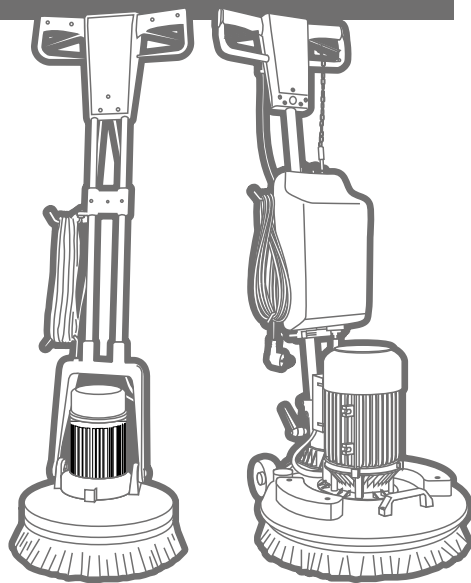

CE EAC

BATTIPAV™

MACCHINE PER EDILIZIA | MACHINES FOR BUILDING

ART.				A				IP		
09055 090	230V 50Hz~	8 lt	60/120 min ⁻¹	3/4 A	0,5 Hp/0,37 kW	6,9 Hp/0,65 kW	690x580 x820cm	54	LW = 75,2/0,03 dB(A)/mW(A)	20 KG 21 KG
0905/CUK 090/CUK	230V 60Hz~	8 lt	60/120 min ⁻¹	3/4 A	0,5 Hp/0,37 kW	6,9 Hp/0,65 kW	690x580 x820cm	54	LW = 75,2/0,03 dB(A)/mW(A)	20 KG 21 KG
0925S 0925	230V 50Hz~	8 lt	207 min ⁻¹	8,5 A	2,5 Hp/1,9 kW	-	690x580 x820cm	54	LW = 75,2/0,03 dB(A)/mW(A)	23,5 KG 21 KG
0960S 0960	230V 50Hz~	8 lt	60/120 min ⁻¹	4/10 A	1,3 Hp/1,0 kW	3,4 Hp/2,5 kW	690x580 x820cm	54	LW = 87,8/0,60 dB(A)/mW(A) LW = 91,9/1,50 dB(A)/mW(A)	40,8 KG 36 KG



YouTube
OFFICIAL CHANNEL

www.youtube.com/battipav

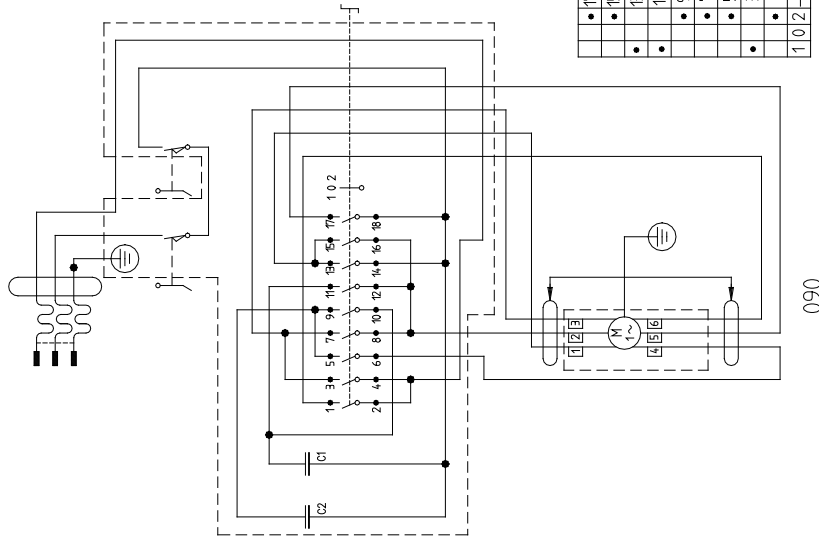

•	17-18
•	15-16
•	13-14
•	11-12
•	9-10
•	7-8
•	5-6
•	3-4
•	1-2
1	10 2

090

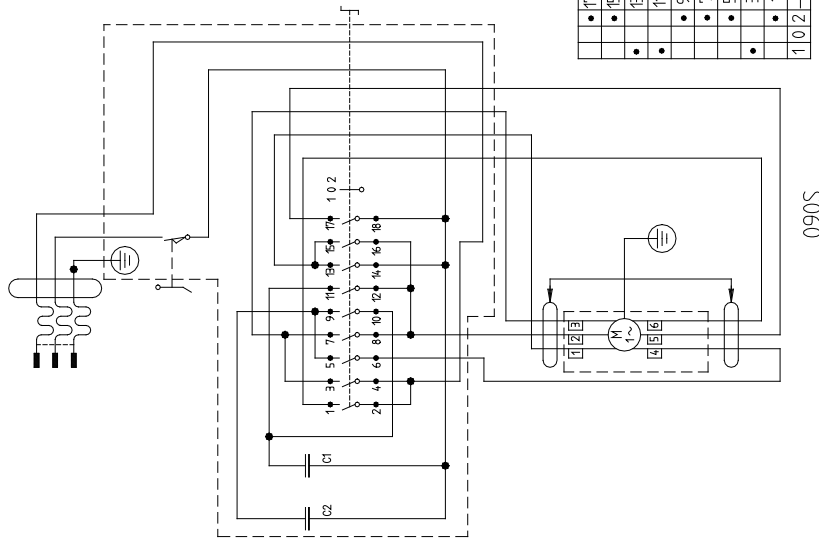

•	17-18
•	15-16
•	13-14
•	11-12
•	9-10
•	7-8
•	5-6
•	3-4
•	1-2
1	10 2

090S

0925S

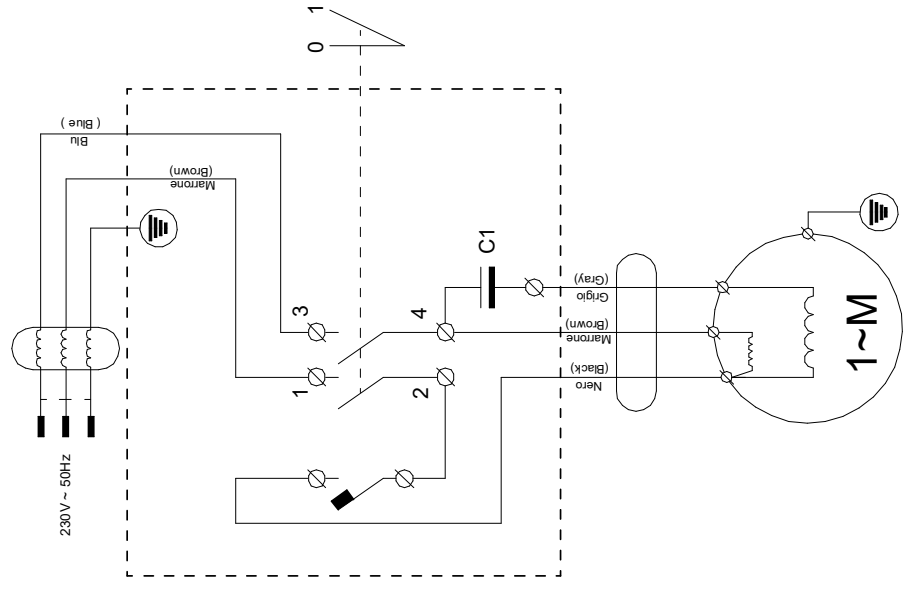

0925

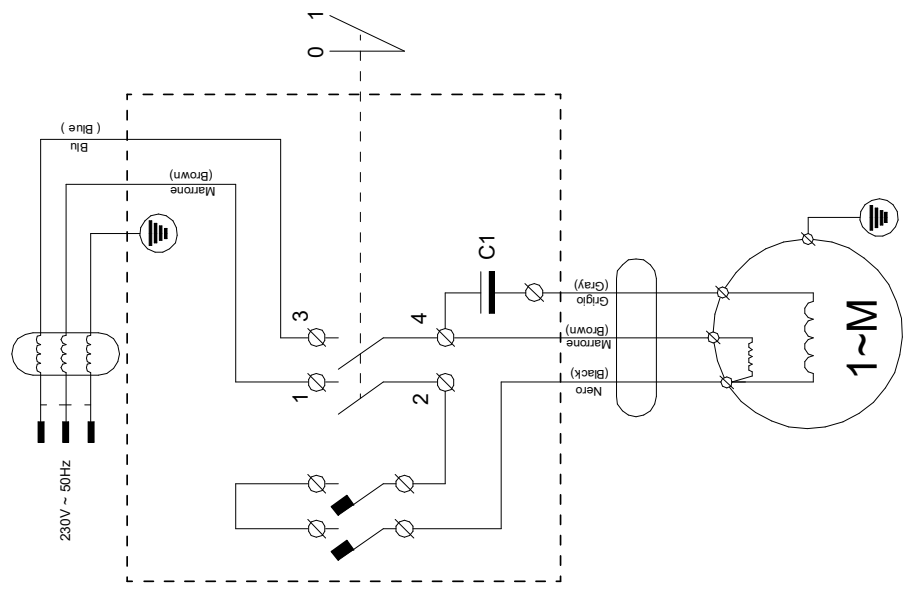

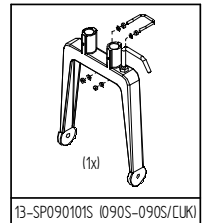
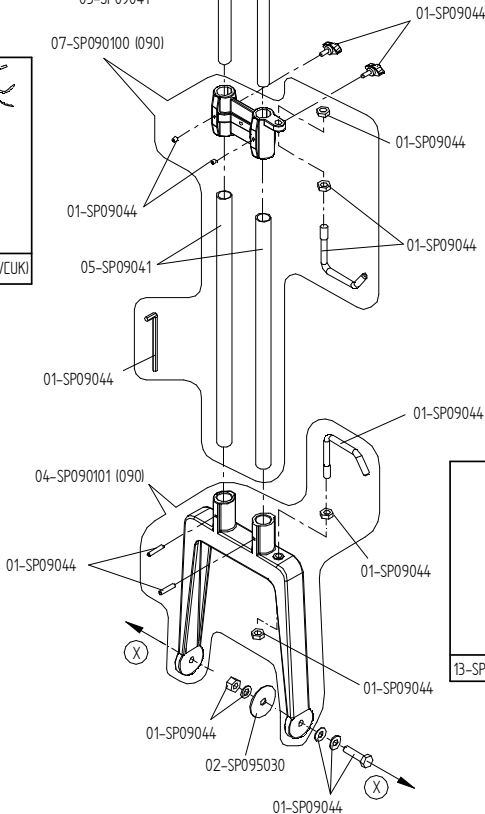
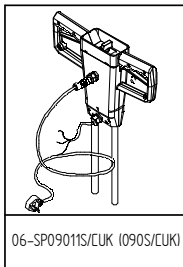
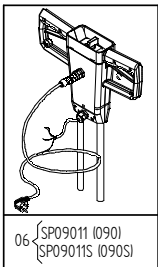
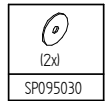
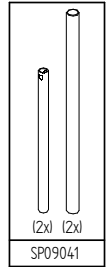
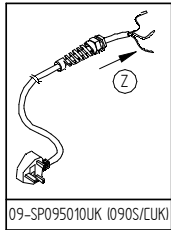
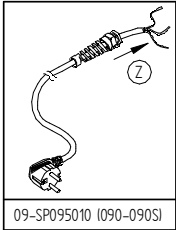
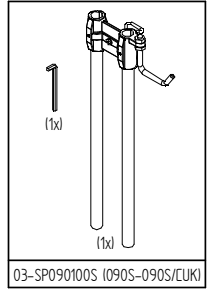
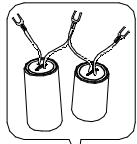
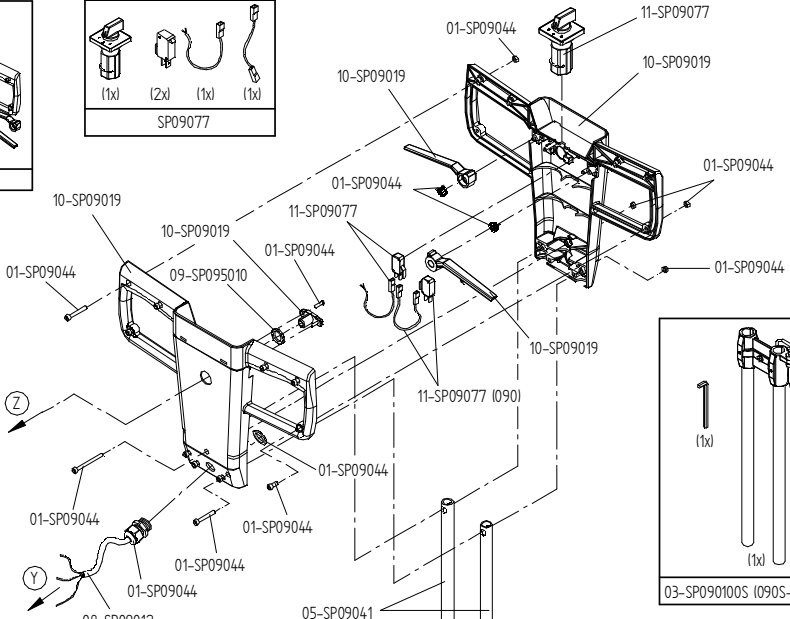
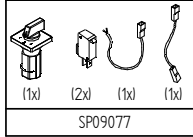
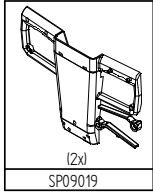

VITI e DADI per MOTORE
(SCREWS AND NUTS FOR POWER PLANT)
SP09071

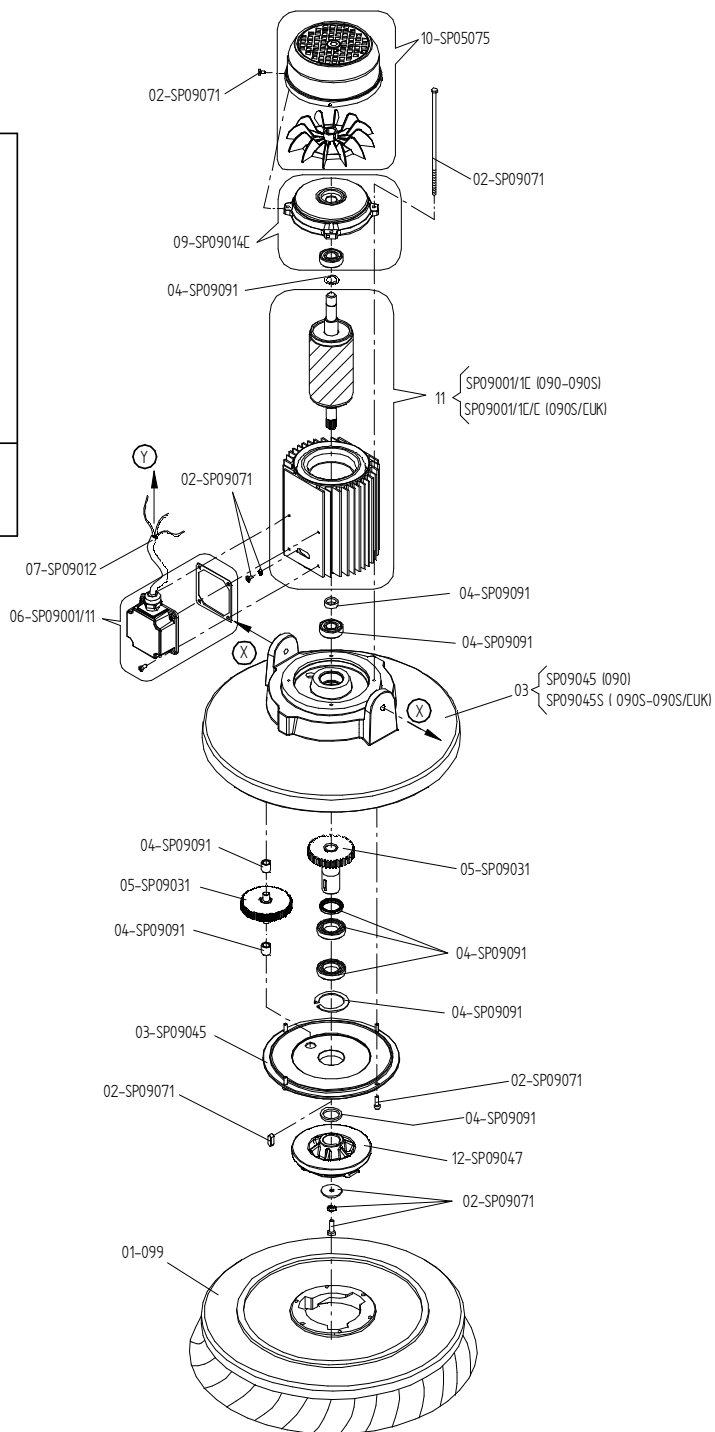
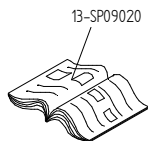
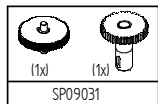
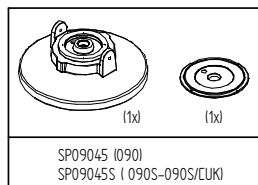
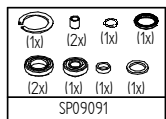
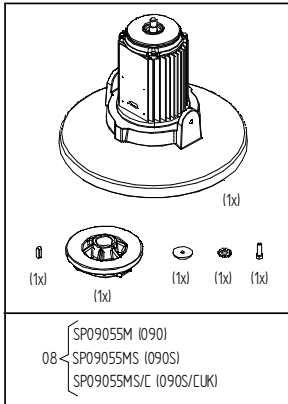

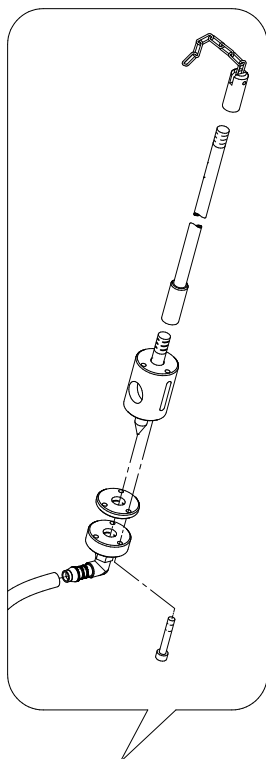

03-SP09090

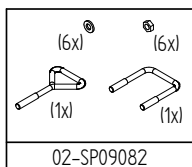

02-SP09082

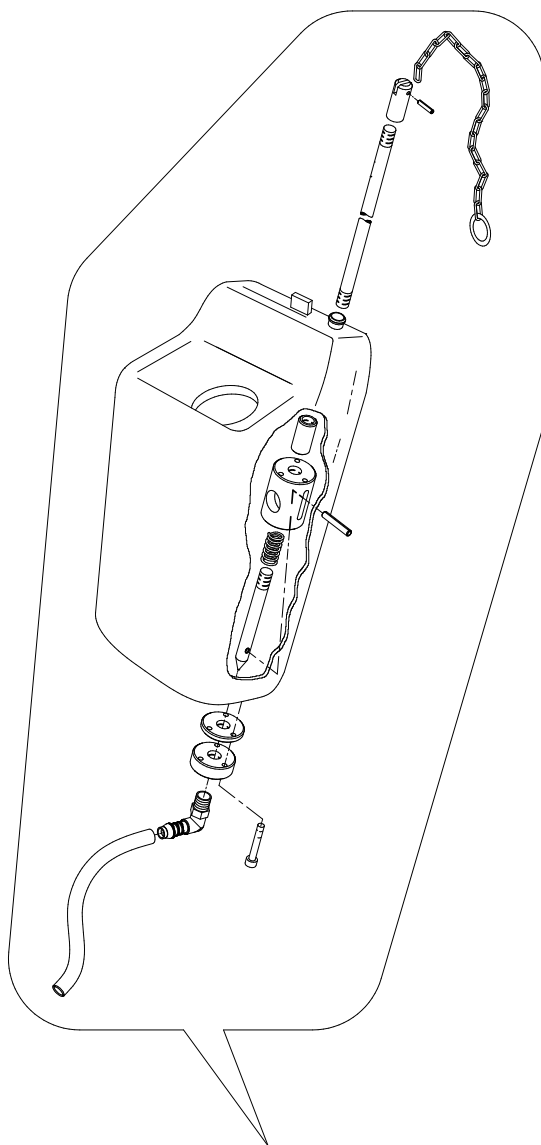

01-09081

MASTERLINDA

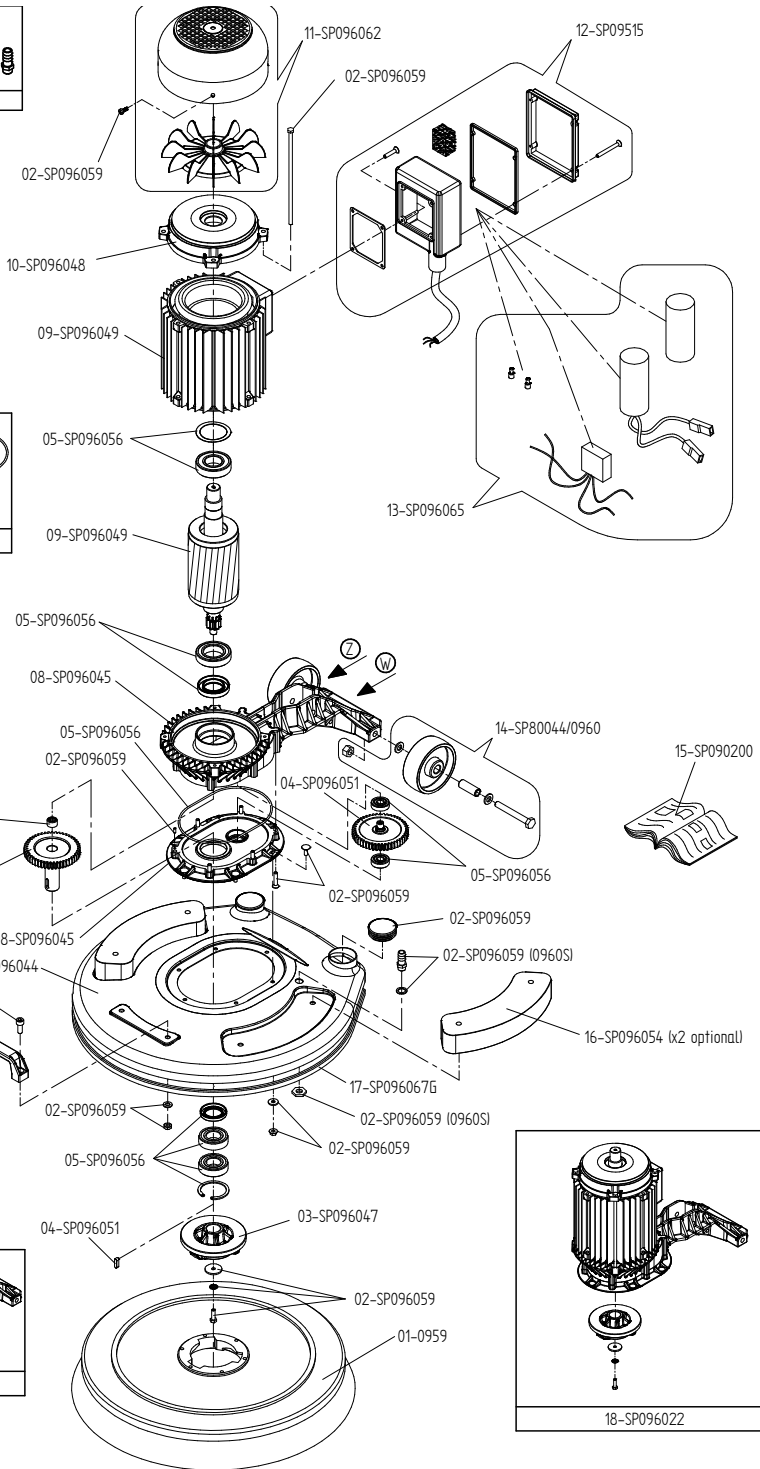
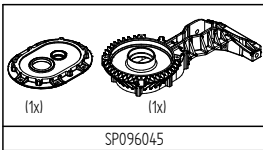
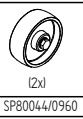
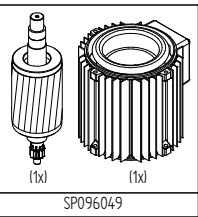
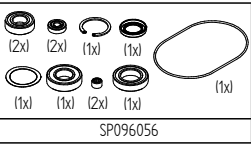
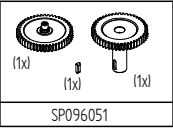
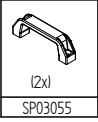

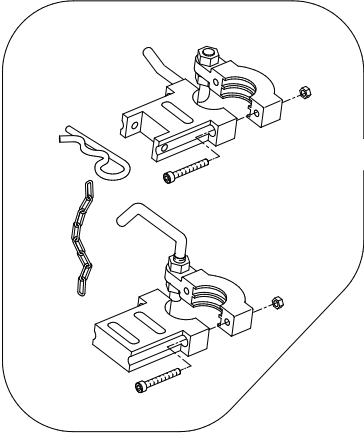

03-SP095070 (0960S)

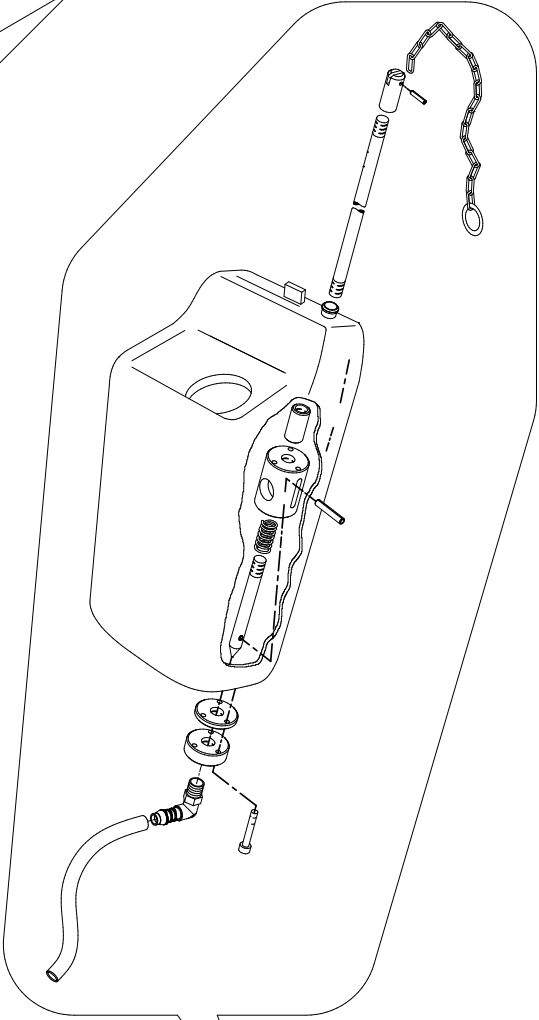

01-09081

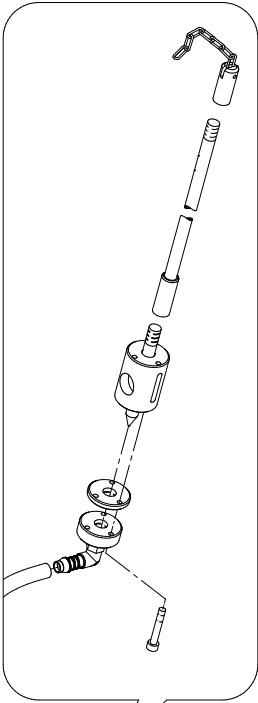

02-SP09090

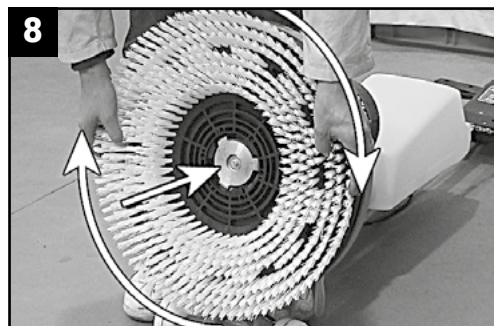
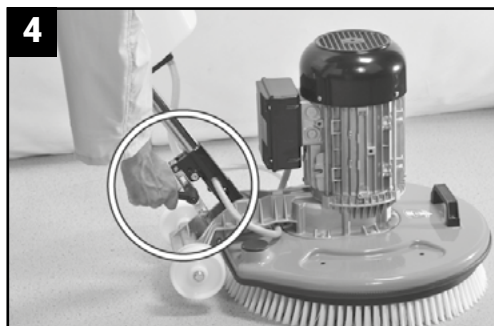
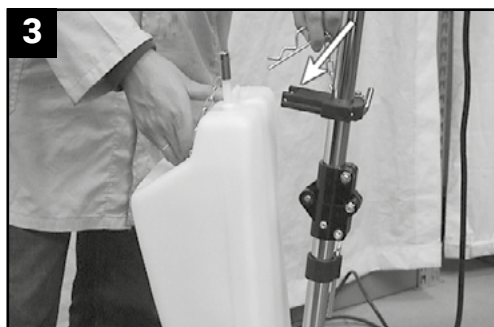
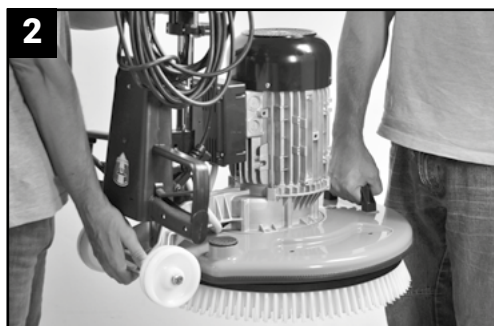
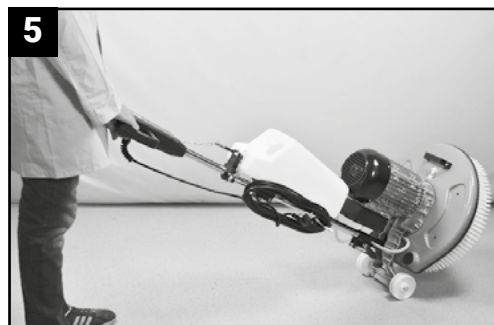

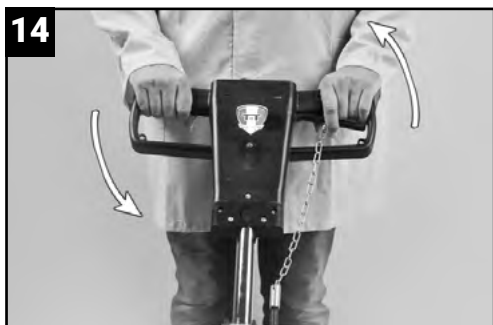
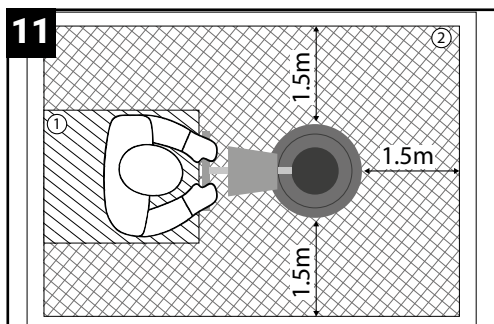
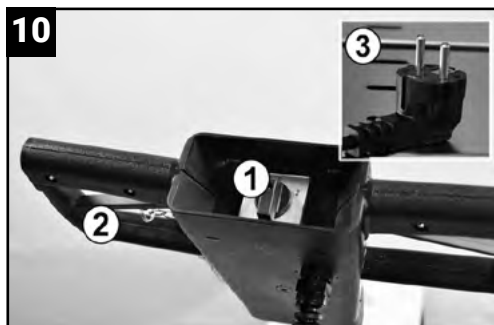

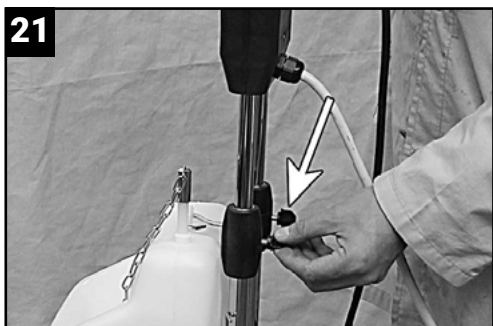
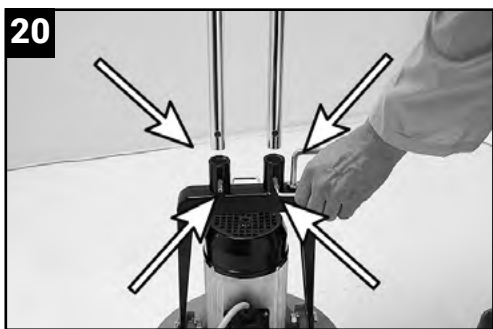

24

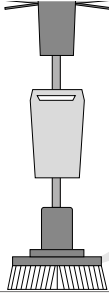

S

BATTIPAV™

TYPE A		art. B		N° C	
V- D	Hz E	A F	P G		
min-1 H	cl. IS I	µF L	IP M	YEAR N	
Ø max O	Ø int. P	Q		R	



U

T

Made by: BATTIPAV SRL
Via Cavatorla, 6/1 Z.l. 2 - 48010 - Cotignola (RA) ITALY

SCOPO DEL MANUALE

Questo manuale è parte integrante della macchina. È stato realizzato dalla BATTIPAV S.R.L. per fornire le informazioni necessarie a coloro che sono autorizzati ad interagire con essa nell'arco della sua vita prevista. Prima di ogni impiego leggere attentamente il capitolo relativo alla sicurezza. Ogni macchina è stata sottoposta ad una serie di collaudi ed è stata minuziosamente controllata prima di lasciare la nostra fabbrica. BATTIPAV S.R.L. lavora costantemente per lo sviluppo delle sue macchine; perciò si riserva di apportare modifiche. Non potranno quindi essere vantati diritti sui dati e sulle illustrazioni di questo manuale.

INDICAZIONI PER LA SICUREZZA

- Il costruttore declina ogni responsabilità per l'impiego della LINDA-MASTERLINDA con utensili non specificati nel paragrafo "USO CONSIGLIATO";
- La LINDA-MASTERLINDA è costruita per operare esclusivamente nelle condizioni di "TIPO DI FUNZIONAMENTO CONSENTITO" indicato al paragrafo "USO CONSIGLIATO";



NON UTILIZZARE UTENSILI DI QUALITÀ SCADENTE O NON IDONEI ALLE SPECIFICHE D'USO FORNITI DAL COSTRUTTORE. LA MACCHINA NON È PREVISTA PER UN UTILIZZO IN AMBIENTE ESPLOSIVO. UTILIZZARE SEMPRE I DISPOSITIVI DI PROTEZIONE INDIVIDUALE PER RIDURRE I RISCHI DERIVANTI DALLA LAVORAZIONE.

Attenzione! Con l'impiego di apparecchi elettrici e per prevenire contatti di corrente elettrica, ferimenti e pericolo di incendio, devono sempre essere osservate le seguenti indicazioni di sicurezza. Legga e osservi tali indicazioni prima di utilizzare l'apparecchio e conservi bene le presenti norme!

CONSERVI CON CURA QUESTE ISTRUZIONI.

Tenga bene in ordine il Suo posto di lavoro.

- Disordine sul posto di lavoro comporta pericolo.

Tenga conto delle condizioni ambientali.

- Non esponga l'apparecchio alla pioggia.
- Non utilizzi l'apparecchio in ambienti umidi o bagnati. Abbia cura di una buona illuminazione
- Non utilizzi l'apparecchio nella vicinanza di liquidi infiammabili o di gas.

Si salvaguardi da elettrificazione.

- Eviti contatti con oggetti con messa a terra.

Tenga lontano i bambini!

- Non lasci toccare il cavo o l'apparecchio a terze persone, le tenga lontane dal campo di lavoro.

Conservi il suo apparecchio in modo sicuro.

- Apparecchi non in uso dovrebbero essere conservati in luoghi asciutti e sicuri ed in modo da non essere accessibili ai bambini.

Non sovraccarichi il suo apparecchio.

- Lavorerà meglio e più sicuro nell'ambito della potenza di targa.

Utilizzi l'apparecchio adatto.

- Non usi apparecchi deboli di potenza oppure accessori che richiedono potenza elevata. Non usi l'apparecchio per scopi e lavori per i quali essi non sono destinati.

Si vesta in modo adeguato.

- Per lavori all'aria aperta si raccomanda di portare guanti in gomma e scarpe tali da non poter scivolare. Con capelli lunghi usare apposita rete. Usi occhiali di sicurezza.
- Effettuando lavori che producono polvere, usi una maschera.

Eviti errati impieghi del cavo.

- Non sollevi l'apparecchio dalla parte del cavo e non lo utilizzi per staccare la spina dalla presa.
- Salvaguardi il cavo da elevate temperature, olio e spigoli taglienti.

Eviti posizioni malsicure.

- Abbia cura di trovarsi in posizione sicura e mantenga sempre l'equilibrio.

Curi attentamente i Suoi utensili.

- Per lavorare bene e sicuro mantenga i Suoi utensili ben affilati e puliti.
- Segua le prescrizioni di assistenza e le indicazioni dei cambio degli utensili di consumo. Controlli regolarmente il cavo ed in caso di danni, lo faccia sostituire da uno specialista riconosciuto. Controlli regolarmente i cavi di prolungamento e li sostituisca qualora danneggiati. Le impugnature devono essere asciutte e prive di olio e grasso.

Stacchi la spina dalla presa.

- Non utilizzando l'apparecchio, prima di effettuare riparazioni e cambio di utensili di consumo.

Non lasci sull'apparecchio chiavi di servizio.

- Prima di mettere l'apparecchio in funzione, controlli che tutte le chiavi ed utensili di aggiustamento siano state tolte.

Eviti avviamenti accidentali.

- Allacciando l'apparecchio alla rete elettrica si assicuri che l'interruttore sia disinserito.

Cavi di prolungamento all'aria aperta.

- All'aria aperta utilizzi solo cavi di prolungamento appositamente ammessi e contrassegnati.

Stia sempre attento.

- Osservi il Suo lavoro. Sia ragionevole, non usi l'apparecchio quando è distratto.

Controlli che l'apparecchio non sia danneggiato.

- Prima di usare l'apparecchio Lei deve controllare attentamente l'efficienza e il perfetto funzionamento dei dispositivi di sicurezza e parti eventualmente danneggiate. Controlli il funzionamento delle parti mobili, che non siano bloccate, che non vi siano parti rotte, se tutte le altre parti sono state montate in modo giusto e che tutte le altre condizioni che potrebbero

influenzare il regolare funzionamento dell'apparecchio siano ottimali.

- Dispositivi di sicurezza o parti danneggiate devono essere riparati o sostituiti a regola d'arte tramite un Centro Assistenza qualora nelle istruzioni d'uso non siano date indicazioni diverse.
- Interruttori danneggiati devono essere sostituiti da un Centro Assistenza.
- Non usi apparecchi con interruttore che non possa essere inserito e disinserito.

Attenzione.

- Per la Sua propria sicurezza usi solo accessori riportati nelle istruzioni d'uso o offerti negli appositi cataloghi. L'uso di accessori o utensili di consumo diversi e comunque non raccomandati nelle istruzioni d'uso o catalogo, possono significare per Lei pericolo di ferimento.

Far riparare gli utensili da personale qualificato.

- Questo apparecchio elettrico è conforme alle vigenti norme di sicurezza. Le riparazioni devono essere eseguite esclusivamente da persone qualificate usando parti di ricambio originali, altrimenti ne potrebbero derivare considerevoli danni per l'utilizzatore.

***1** Il rumore emesso da questa macchina è stato misurato secondo la norma ISO 3745-77 su campioni di produzione.

La macchina viene fatta funzionare su una superficie composta da N° 4 mattonelle in ceramica 430x430 mm, con l'utilizzo della spazzola PPN in dotazione.

***2** La macchina in condizioni di lavoro ha una emissione di rumore superiore agli 85 dB(A).

DESCRIZIONE DELLA MACCHINA

Le monospazzole della serie LINDA-MASTERLINDA sono macchine specifiche per lavori di pulitura, stuccatura, lisciatura e lavaggio di pavimenti. Sfrutta l'azione svolta della rotazione sulle superfici di utensili di diametro 420-500 mm.

L'operatore si colloca in piedi posteriormente alla macchina alla portata del manico di comando e alla leva di azionamento. Da questa posizione impugna il manico con le mani, sceglie le velocità di rotazione e premendo le leve mette in rotazione l'utensile della macchina.

USO CONSIGLIATO

UTENSILE DI SERIE: SPAZZOLA PER PULITURA

USO CONSIGLIATO: tutti i tipi di pavimentazione

Tipo di funzionamento consentito: CONTINUO

IDENTIFICAZIONE COSTRUTTORE E MACCHINA

La targhetta identificativa raffigurata è applicata direttamente sulla macchina. In essa sono riportati i riferimenti e tutte le indicazioni necessarie alla sicurezza di esercizio.

24	A	Modello macchina	M	Grado IP
	B	Articolo	N	Anno di produzione
	C	Numero di matricola	O	Diametro Max utensile
	D	Tensione di rete	P	Diametro interno utensile
	E	Frequenza di rete	Q	Accessori
	F	Corrente Assorbita	R	Accessori
	G	Potenza elettrica installata	S	Identificazione costruttore
	H	Velocità di rotazione utensile	T	Identificazione costruttore e indirizzo
	I	Classe di isolamento	U	Marchi / Certificazioni
	L	Condensatore di avviamento		

INSTALLAZIONE

TRASPORTO/MOVIMENTAZIONE

MODELLO LINDA 090-090S

- Portare il manico in posizione verticale
- 18** • Inserire il manico di comando, agendo sui pomelli situati sulla prolunga manico.
- 19** • Avvolgere il cavo di alimentazione sugli appositi ganci raccogli-cavo.

Nel caso la macchina sia priva di accessorio, fare particolare attenzione a non danneggiare il mozzo di attacco rapido.

MODELLO MASTERLINDA 0960

- Portare il manico in posizione verticale
- 1** • Ripiegare il manico agendo con le chiavi in dotazione sullo snodo sul manico.



RIMUOVERE LE ZAVORRE LATERALI PRIMA DI TRASPORTARE LA MACCHINA.

Riavvolgendo il cavo di alimentazione sugli appositi raccogli-cavo.

- 2** Con l'aiuto di una seconda persona, trasportare la macchina.

MODELLO MASTERLINDA CON SERBATOIO 0960S

- 3** Rimuovere il serbatoio dal manico agendo sulla coppia di fermo.

Eseguire le operazioni indicate per il modello 0960

MOVIMENTAZIONE

Mediante le ruote di trasporto è possibile movimentare la macchina in cantiere.

- **Avvolgere il cavo di alimentazione sugli appositi ganci raccogli - cavo.**
- **Agendo sulla leva a ripresa portare il manico in posizione verticale.**

4 **5** **Successivamente movimentare la macchina tramite le ruote posteriori.**

POSIZIONAMENTO**MODELLO LINDA 090**

Estrarre la macchina dall'imballo e verificare che nessun particolare abbia subito danni.

Per una corretta installazione procedere come indicato in seguito:

- Inserire la prolunga manico nella forcella motore.
- Bloccare la prolunga mediante chiave esagonale maschio in dotazione.
- Inserire il manico di comando, bloccandolo all'altezza desiderata, agendo sui pomelli situati sulla prolunga manico.

MODELLO LINDA 090S

- Procedere come indicato al punto (a) del modello 090 prestando attenzione all'inserimento del serbatoio prima del bloccaggio finale della prolunga manico.
- Procedere come ai punti (b) e (c) del modello 090.
- Inserire le estremità del tubo acqua negli appositi innesti; serbatoio e campana motore.
- Collegare la catena di apertura del serbatoio alla leva sinistra del manico, mettendola in leggera tensione.

MODELLO MASTERLINDA 0960

- Portare il manico in posizione come in foto;
- tramite la chiave in dotazione, bloccare il manico.
- regolare l'altezza del manico azionando la leva posta alla base dello stesso.

MODELLO MASTERLINDA 0960S

- Procedere come indicato ai punti (a) e (b) del modello 0960.
- agganciare il serbatoio agli appositi supporti, inferiore e superiore, situati sul manico.
- fissare il serbatoio con la copiglia a molla.
- Inserire le estremità del tubo acqua negli appositi innesti; serbatoio e campana motore.
- Collegare la catena di apertura del serbatoio alla leva sinistra del manico, mettendola in leggera tensione.
- Regolare l'altezza del manico agendo sulla leva a ripresa

ALLACCIAMENTO ALLA RETE ELETTRICA

LA MACCHINA DEVE ESSERE COLLEGATA ALLA RETE ELETTRICA TRAMITE UN INTERRUTTORE DIFFERENZIALE AVENTE LE CARATTERISTICHE SEGUENTI:

Differenziale

In 16 A Id 30 mA

N.B. Per la corretta utilizzazione degli interruttori differenziali non bisogna dimenticare il periodico controllo della loro efficienza, attuabile tramite l'apposito pulsante posto sul frontale del dispositivo stesso.

- Assicurarsi che la sezione dei conduttori del cavo di alimentazione sia dimensionata in funzione della corrente di avviamento e della sua lunghezza. Per cavi di lunghezze fino a 50 mt è sufficiente una sezione di 2,5 mm².
- Prima di collegare la macchina alle prese di corrente, assicurarsi che il voltaggio della linea sia lo stesso di quello indicato sulla targhetta della macchina.
- Collegare la macchina solo ad una linea con cavo di messa a terra efficiente. In caso di dubbio, non collegare la macchina.

MONTAGGIO E SMONTAGGIO DELL'UTENSILE

PRIMA DI ESEGUIRE QUALSIASI INTERVENTO O REGOLAZIONE:

- **SEPARARE LA MACCHINA DALLA RETE DI ALIMENTAZIONE.**
- **RIMUOVERE LE ZAVORRE LATERALI**

8 **Inclinare la macchina su un fianco.**

Montaggio:

- Centrare l'accessorio da usare sull'attacco rapido e ruotarlo in senso orario fino al bloccaggio, che sarà definitivo alla messa in opera della macchina.

Smontaggio:

- Afferrare energicamente l'accessorio e ruotarlo in senso antiorario in modo da sbloccare l'attacco rapido.

DISPOSITIVI DI COMANDO E CONTROLLO

10 LINDA-MASTERLINDA è equipaggiata di un quadrante di comando composta da:

1) SELETTORE 1 - 0 - 2 (Art. 090/090S/0960/0960S)

- Scelta velocità di rotazione utensile base.
- Condizione di fermo macchina.
- Scelta velocità di rotazione utensile alta.

2) LEVE DI AZIONAMENTO:

Se premute contemporaneamente mettono in funzione la macchina.

3) DISPOSITIVO DI SEPARAZIONE DELLA RETE (SPINA):

Punto di alimentazione della macchina. Durante le fasi di manutenzione e intervento estrarre la spina del dispositivo per separare la macchina dalla rete.

UTILIZZO DELLA MACCHINA

11  **PRIMA DI AVVIARE LA MACCHINA, L'OPERATORE DEVE ASSICURARSI DI LASCIARE ALMENO 150 CM DI SPAZIO LIBERO INTORNO ALLA MACCHINA (POS. 2 FOTO 11). PER OPERARE IN SICUREZZA NON PERMETTERE CHE ALTRE PERSONE RIMANGANO VICINO ALLA MACCHINA DURANTE IL FUNZIONAMENTO. L'OPERATORE STAZIONA NELLA POSIZIONE DI LAVORO (POS. 1 FOTO 11) DURANTE LE VARIE FASI DI FUNZIONAMENTO DELLA MACCHINA.**

 **IL MODELLO DI SPAZZOLATRICE ART. 0925/0925S NON È INDICATA PER UN UTILIZZO GRAVOSO COME QUELLO DELLE LEVIGATURA DEI MASSETTI.**

Durante i primi approcci con la macchina, al fine di familiarizzare con la tecnica di guida, si consiglia di adoperarla in prima velocità su una superficie ampia, liscia e priva di ostacoli.

La spazzolatrice 0960S è concepita per funzionare a due velocità di rotazione.

La velocità

bassa, 55/60 giri al minuto della spazzola

La velocità

alta, 110/120 giri al minuto della spazzola

a) Tramite la leva a ripresa posta alla base della macchina, portare il manico in posizione più adatta al vostro utilizzo. (0960/0960S)

12  **SI CONSIGLIA DI PORTARE IL MANICO AD UN'ALTEZZA CHE PERMETTA ALL'OPERATORE DI MANTENERE LE BRACCIA DISTESE.**

b) Selezionare la velocità desiderata tramite il selettore posto sul fronte del manico.

c) 1) Avviare la macchina azionando le due leve di azionamento per i modelli 0960.

2) Avviare la macchina azionando la leva destra di avviamento per i modelli 0960S.

 **PER RIDURRE L'ATTRITO INIZIALE CON IL PAVIMENTO DA TRATTARE SI CONSIGLIA DI ACCOMPAGNARE SEMPRE L'AVVIAMENTO DELLA SPAZZOLATRICE CON UNA BREVE OPERAZIONE DI TRAZIONE DELLA STESSA VERSO DI SE. COMMUTARE SEMPRE LA VELOCITÀ DI ROTAZIONE A MACCHINA FERMA.**

Movimento in avanti

13 Torcere leggermente il manico in senso antiorario.

Movimento indietro

14 Torcere leggermente il manico in senso orario.

Movimento a destra

15 Alzare leggermente il manico.

Movimento a sinistra



16 Abbassare leggermente il manico.

Non forzare la macchina. Essa svilupperà il massimo rendimento, rispettando le condizioni di sicurezza, solamente se la si utilizza attenendosi alle regole di funzionamento per le quali è indicata.

RISCHI RESIDUI

La BATTIPAV SRL in fase di progettazione ha posto particolare attenzione agli aspetti che possono provocare rischi alla sicurezza e alla salute degli operatori. Nonostante ciò, persistono alcuni rischi potenziali descritti di seguito:

  **Pericolo di presenza corrente elettrica:**
La macchina dispone di un impianto elettrico interno: **ALLACCIATE LA MACCHINA AD UN IMPIANTO DOTATO DI PROTEZIONE DIFFERENZIALE E MESSA A TERRA EFFICIENTE.**

  **Pericolo di esposizione prolungata al rumore.**
L'utilizzo continuativo della macchina, causa un'esposizione al rumore superiore agli 85dB(A).
È OBBLIGATORIO INDOSSARE APPROPRIATE CUFFIE ANTIRUMORE.

  **Pericolo di contatto accidentale con l'utensile in movimento.**
È OBBLIGATORIO UTILIZZARE GUANTI PROTETTIVI PESANTI

MANTENERE SEMPRE LA POSIZIONE DI LAVORO (Pos. 1 foto 11) NELLE FASI DI FUNZIONAMENTO DELLA MACCHINA:

• Durante il rallentamento dell'utensile di taglio conseguente all'arresto della macchina.

PER OPERARE IN SICUREZZA NON PERMETTERE CHE ALTRE PERSONE RIMANGANO VICINO ALLA MACCHINA DURANTE IL FUNZIONAMENTO.

MANUTENZIONE

 **PRIMA DI ESEGUIRE QUALSIASI INTERVENTO O REGOLAZIONE SEPARARE LA MACCHINA DALLA RETE DI ALIMENTAZIONE.**

**NON STIVARE LA MACCHINA IN POSIZIONE ROVESCIATA.****PULIZIA****NON LAVARE LA MACCHINA CON GETTI D'ACQUA IN PRESSIONE.****REGOLAZIONE****17/23**

Tramite una chiave esagonale maschio da 8 mm ed una chiave da 17 mm avvitare il bullone alla base del manico fino ad eliminare eventuali giochi laterali.

**CONTROLLARE PERIODICAMENTE IL SERRAGGIO DI VITI, DADI E GHIERE PRESENTI NELLA MACCHINA AL FINE DI RIDURRE VIBRAZIONI ED ELIMINARE MOTI RELATIVI TRA I VARI COMPONENTI.**

Il riduttore della macchina è lubrificato con grasso sintetico di tipo semifluido adatto alla lubrificazione di ingranaggi in carter. In caso di sostituzione, usare un prodotto con caratteristiche simili qui riportate:

Grado NLGI**0****Punto di goccia, °C****175****Addensante****SAPONE LITIO****PER LA SOSTITUZIONE DEL GRASSO LUBRIFICANTE, RIVOLGERSI AL RIVENDITORE DI FIDUCIA.****SMALTIMENTO**

In caso di rottamazione dell'intera macchina o di parti di essa, i materiali andranno smaltiti secondo i modi indicati dalla legislazione vigente.

	Poliammide	Acciaio	Alluminio	Rame	Polietilene
Corpo principale	●	●			
Motore elettrico	●	●	●	●	
Impugnatura	●	●			

R.A.E.E. IT08020000002803

La Direttiva Europea 2012/19/EU dispone che le apparecchiature elettriche non vengano smaltite nel normale flusso dei rifiuti solidi urbani, ma raccolte separatamente per ottimizzare il livello di recupero e riciclaggio dei materiali che le compongono e soprattutto per impedire potenziali danni alla salute e all'ambiente. In ottemperanza alla Direttiva Europea 2012/19/EU, tutte le macchine elettriche devono essere contrassegnate con il simbolo del cestino sbarrato. L'imballaggio della macchina andrà invece smaltito secondo i modi indicati dalla legislazione vigente per il riutilizzo. Per maggiori informazioni sulla corretta dismissione delle apparecchiature elettriche, rivolgersi al servizio pubblico preposto.

LOCALIZZAZIONE GUASTI**L'UTENSILE DEVE ESSERE RIPARATO DA PERSONALE QUALIFICATO.****Questo utensile elettrico è conforme alle relative norme di sicurezza.****Le riparazioni devono essere eseguite solo da personale qualificato che utilizzi parti di ricambio originali, altrimenti ciò può provocare un considerevole pericolo per l'utilizzatore.****Sono esclusi dalla garanzia i guasti non dipendenti da un difetto di conformità esistente al momento dell'acquisto, quali ad esempio:**

- **Usura dei materiali (tenuto conto della vita media del prodotto).**
- **Mancato rispetto delle indicazioni riportate su questo manuale.**
- **Interventi e manomissioni eseguiti da personale non autorizzato.**
- **Utilizzo di pezzi di ricambi non originali.**

DICHIARAZIONE DI CONFORMITÀ**BATTIPAV SRL** (Z.I. Via Cavatorta 6/1-48033 Cotignola (RA) ITALY tel. 054540696 - info@battipav.com - www.battipav.com)

Dichiara sotto la propria esclusiva responsabilità che il prodotto:

Serie: **LINDA-MASTERLINDA**Modello art.: **specificato in TABELLA 1****Tipo: Le monospazzole della serie MASTERLINDA sono macchine specifiche per lavori di pulitura, stuccatura, lisciatura e lavaggio di pavimenti. Sfrutta l'azione svolta della rotazione sulle superfici di utensili di diametro 500 mm.**

A cui si riferisce la presente dichiarazione è conforme alle seguenti Direttive:

2006/42/EC (MD), 2014/35/EU (LVD), 2014/30/EU (EMC), 2011/65/EU (RoHS II)Riferimento alle norme armonizzate: **EN60335-1:2012+A11:2014, EN ISO 12100:2010**

Data di costruzione – N° di serie (in copertina)

PURPOSE OF THIS MANUAL

This manual is an integral part of the machine. It was produced by BATTIPAV S.R.L. to provide those authorised to work with the machine with the information required for its foreseeable lifespan. Before starting to use this machine read the safety chapter carefully. Each machine is subjected to a series of tests and carefully checked before leaving our factory. BATTIPAV S.R.L. is constantly striving to develop their machines and therefore reserves the right to make any change without prior notice. Therefore, no claims may be made on the basis of the data and illustrations contained in this manual.

SAFETY INFORMATION

- The manufacturer accepts no responsibility where the LINDA-MASTERLINDA cutter is used with any tools other than those specified in the "RECOMMENDED USE" paragraph.
- LINDA-MASTERLINDA is made to operate exclusively under the conditions indicated under "TYPE OF OPERATION ALLOWED", in the "RECOMMENDED USE" paragraph.



DO NOT USE TOOLS OF LOW QUALITY OR THAT ARE NOT SUITABLE FOR THE SPECIFIC USE FOR WHICH THE MANUFACTURER SUPPLIED THEM.
THE MACHINE IS NOT INTENDED FOR USE IN AN EXPLOSIVE ENVIRONMENT.
ALWAYS USE INDIVIDUAL PROTECTION DEVICES TO REDUCE THE RISKS CAUSED BY WORK.

Warning! When using electric tools, following safety precautions should always be followed to reduce the risk of fire, electric shock and personal injuries. Read and follow all these instructions before attempting to operate this product and save them with care!
SAVE THESE INSTRUCTIONS WITH CARE.

Keep your work area perfectly clean

- Cluttered areas invite injuries.

Consider work area environment

- Don't expose tools to rain.
- Don't use tools in damp or wet locations. Keep work area well lit.
- Don't use tools in presence of flammable liquids or gases.

Guard against electric shocks

- Prevent body contact with grounded surfaces.

Keep children away!

- Do not let third parties contact tool or extension cord. All visitors should be kept away from work area.

Store your tools in a safe place

- When not in use, tools should be stored in dry and safe places, out of the reach of children.

Don't force tool

- It will function better and in a safer way at the rate for which it was intended.

Use the right tool

- Don't use low duty tools or accessories to do the job of a heavy-duty tools. Don't use tools for purposes not intended.

Dress properly

- Rubber gloves and non-skid footwear are recommended when working outdoors. Wear protective hair covering to contain long hair. Use safety glasses.
- Use a mask if working operations are dusty.

Don't abuse cord

- Never carry tool by cord or yank it to disconnect it from socket.
- Keep cord from heat, oil and sharp edges.

Avoid unsteady positions

- Be sure to work in a safe and balanced position.

Maintain tools with care

- Keep tools sharp and clean for better and safer performance.
- Follow all maintenance advice and instructions to replace accessories subject to wear. Inspect tool cords periodically and, if damaged, have them repaired by an authorised expert. Check extension cords periodically and replace them if damaged. Keep handles dry, clean and free from oil and grease.

Disconnect tools

- When not in use, before servicing, and when changing accessories subject to wear.

Remove service keys from tool

- Form the habit of checking to see that keys and adjusting wrenches are removed from tool before turning it on.

Avoid unintentional starting

- Be sure that the switch is off when plugging in the tool.

Extension cords for outdoor works

- When tool is used outdoors, use only extension cords intended for this particular use and so marked.

Stay alert

- Watch what you are doing. Use common sense. Do not operate tool when you are inattentive.

Check tool for damaged parts

- Before further use of the tool, check it and the safety devices for damages and be sure that they operate properly. Check for functioning and binding of moving parts, breakage of parts, correct mounting, and any other conditions that may affect the correct operation of the tool.

- Damaged safety devices or other parts should be properly repaired or replaced by an authorised Service Centre unless otherwise indicated elsewhere in this instruction manual.
- Have defective switches replaced by an authorised Service Centre.
- Do not use tool if its switch cannot be turned on or off.

Warning

- For your personal safety use only accessories recommended in this instruction manual or in the relevant catalogues. The use of any other accessory or attachment other than those recommended in this instruction manual or in the relevant catalogue may present a risk of personal injury.

Have tools repaired by qualified personnel

- This electric appliance is in accordance with the safety rules in force. Only qualified experts may carry out repairing of electric appliances otherwise it may cause considerable danger for the user.

- *1 The noise emitted by this machine was measured on production samples in compliance with ISO 3745-77 standards.
- *2 The machine is run on a surface made up of 4 ceramic blocks measuring 430x430 mm, and a PPN brush of the type supplied, is used. The machine in working conditions has a noise emission higher than 85 dB (A).

MACHINE DESCRIPTION

The LINDA-MASTERLINDA single-brush machines are technologically advanced, high performance machines used in the building industry for cleaning, surfacing, sleeking and washing floors. It exploits the action performed by the rotation on the surfaces of tools with a diameter of 420-500 mm. The operator is situated in the rear of the machine foot to the scope of the handle control and to the actuation lever. From this position holds the handle with his hands, chooses the speed of rotation and pressing the levers causes rotation of the tool of the machine.

RECOMMENDED USE

SERIES TOOL: CLEANING BRUSH

RECOMMENDED USE: all types of floors

Admissible working conditions: CONTINUOUS

MANUFACTURER AND MACHINE

The nameplate shown is fitted directly on the machine. It indicates all the references and information necessary for safe operation.

24	A	Machine model	M	IP Level
	B	Item	N	Year of manufacture
	C	Serial number	O	Max tool diameter
	D	Power supply voltage	P	Internal tool diameter
	E	Power supply frequency	Q	Accessories
	F	Current absorption	R	Accessories
	G	Installed power rating	S	Manufacturer's name
	H	Tool rotation speed	T	Manufacturer's name and address
	I	Class of protection	U	Certification Marks
	L	Starter capacitor		

INSTALLATION**TRANSPORT / HANDLING****MODEL LINDA 090-090S**

- Stand the handle upright.
- 18** • Assemble the control handle by turning the knobs on the handle extension.
- 19** Coil the power supply cable onto the cable brackets. When the machine does not have any brushes fitted, be very careful not to damage the quick-coupling hub.

MODEL MASTERLINDA 0960

- Stand the handle upright.
- 1** • Fold up the handle using the wrenches provided of the handle joint.



REMOVE THE SIDE BALLAST BEFORE TRANSPORTING THE MACHINE

- 2** Coil the cable onto the cable brackets.
With the aid of a second person, move the machine.

MODEL MASTERLINDA WITH TANK 0960S

- 3** Remove the tank from the handle using the split pin.
Perform the operations indicated for model 0960.

HANDLING

By using the transport wheels, the machine can be moved in the yard.

- **Coil the cable onto the cable brackets.**

- 4** • Using the lever, stand the handle in a vertical position
- 5** Then move the machine on the wheels at the back of the machine.

POSITIONING**LINDA MODEL 090**

Remove the machine from the packaging and check that no parts have been damaged.

For a correct installation proceed as follows:

- 20** a) Insert the handle extension into the motor fork.
- 20** b) Lock the extension in place using the Allen wrench provided.
- 21** c) Assemble the control handle and tighten it at the required height by turning the knobs on the handle extension.

LINDA MODEL 090S

- 22** a) Proceed as indicated in point (a) for the 090 model, carefully positioning the tank before finally locking the handle extension in place
- b) Proceed as indicated in points (b) and (c) for the 090 model.
- c) Connect the ends of the water hose to the tank and motor housing couplings.
- d) Connect the tank opening chain to the lever on the left handle, and tension it slightly.

MASTERLINDA MODEL 0960

- 6** a) Put the handle in the position shown in photo .
- b) Lock the handle in place using the spanner supplied.
- 4** c) Adjust the height of the handle using the lever at its base.

MASTERLINDA MODEL 0960S

- 7** a) Proceed as indicated in points (a) and (b) for the 0960S model.
- b) Hook the tank to the relevant upper and lower brackets on the handle.
- c) Secure the tank using the spring-loaded clip.
- d) Connect the ends of the water hose to the tank and motor housing couplings.
- e) Connect the tank opening chain to the lever on the left handle, and tension it slightly.
- f) Adjust the height of the handle using the lever at its base.

CONNECTING TO POWER SUPPLY

THE MACHINE IS TO BE CONNECTED TO THE POWER SUPPLY BY A RESIDUAL CURRENT CIRCUIT BREAKER (RCCB) WITH THE FOLLOWING CHARACTERISTICS:

RCCB In 16 A Id 30 mA

- N.B. To ensure correct functioning, periodically check the efficiency of RCCBs by pressing the push-button on the front of the device.**
- Make sure that the section of the power supply cable cores has been measured according to the starting current and its length. For cables up to 50 m long, a section of 2,5 mm² is enough.
 - Before connecting the machine to the power socket, check that the power supply voltage corresponds to that shown on the plate on the machine.
 - The machine must be connected to an effective earth wire. In case of doubt, do not connect the machine.

TOOL ASSEMBLY / DISASSEMBLY

BEFORE DOING ANY WORK ON THE MACHINE OR ADJUSTING IT:

- DISCONNECT IT FROM THE MAINS POWER SUPPLY.
- REMOVE BALLAST SIDE

8 Lay the machine on its side.**Fitting:**

- Centre the accessory to be used on the quick-coupling hub and turn it clockwise until it locks in position.

Removing:

- Grasp the accessory firmly and turn it anticlockwise so as to free it from the quick-coupling hub.

CONTROL DEVICES

10 The LINDA-MASTERLINDA machine is equipped with a control board made up of:

1) SELECTOR 1 - 0 - 2 (Art. 090/090S/0960/0960S):

- 1 - Low tool rotation speed selection.
- 0 - Machine stop condition.
- 2 - High tool rotation speed selection.

2) START LEVERS:

If pressed simultaneously, they start the machine.

3) DEVICE FOR DISCONNECTION FROM THE MAINS (PLUG):

Machine power supply point. During the maintenance phases, take out the device plug in order to disconnect the machine from the mains.

USING THE MACHINE**11**

BEFORE STARTING THE CUTTING OPERATIONS, THE OPERATOR MUST MAKE SURE THAT AT LEAST 150 cm ARE LEFT FREE AROUND THE MACHINE (Pos. 2 Photo 11). IN ORDER TO WORK IN SAFETY CONDITIONS, DO NOT LET OTHER PEOPLE REMAIN NEAR THE MACHINE DURING THE OPERATIONS. THE OPERATOR STANDS IN THE WORKING POSITION (Pos. 1 Photo 11) DURING THE DIFFERENT MACHINE OPERATION PHASES.

 **THE Art. 0925 / 0925S BRUSH MODEL IS NOT INDICATED FOR A USEFUL USE AS THE SANDING OF THE MASSETS.**

When first handling the machine, use 1st gear on a spacious, smooth surface, without any obstacles, to familiarise yourself with how to guide the machine.

The 0960S brushing machines are made to rotate at two different speeds:

1st Gear:

Slow speed - with a brush speed of 55/60 rpm.

2nd Gear:

High speed - with a brush speed of 110/120 rpm.

a) Use the lever on the machine base to set the handle to the position best suited to you. (0960/0960S)

6  **IT IS BEST TO SET THE HANDLE TO A HEIGHT THAT ALLOWS THE OPERATOR TO USE THE MACHINE WITH HIS ARMS STRAIGHT.**

b) Select the speed required, using the selector on the front of the handle.

c) 1) Start the machine using the two start levers provided on the 0960 models.

2) Start the machine using the right hand starting lever on the 0960S models.

 **TO REDUCE THE INITIAL DRAG ON THE FLOOR, IT IS BEST TO PULL THE MACHINE TOWARDS YOURSELF WHEN STARTING IT. ONLY CHANGE THE MACHINE SPEED WHEN IT IS STOPPED.**

Forward movement

13 Twist the handle slightly anticlockwise.

Backward movement

14 Twist the handle slightly clockwise.

Moving to the right

15 Raise the handle slightly.



Moving to the left



16 Lower the handle slightly.



Do not force the machine. It will produce its best performance in complete safety only when used under the operating conditions for which it is intended.

RESIDUAL RISK

During the design phase, BATTIPAV SRL paid particular attention to the aspects that may generate risks for the safety and health of operators. In spite of this, there are still some potential risks, which are described below:

  **Danger of presence of electric current:**
The machine has an internal electric system. **CONNECT THE MACHINE TO A SYSTEM WITH DIFFERENTIAL PROTECTION AND EFFECTIVE EARTH WIRE.**

  **Danger of prolonged exposure to noise:**
The continuative use of the machine causes an exposure to noise levels above 85 dB (A). **OPERATORS MUST USE PROPER EAR DEFENDERS.**

  **Danger of accidental contact with the moving tool.**
OPERATORS MUST WEAR HEAVY PROTECTIVE GLOVES

ALWAYS STAY IN THE WORKING POSITION (Pos. 1 picture 11) DURING THE MACHINE OPERATION PHASES:

• During the cutting tool deceleration following the machine stop.

IN ORDER TO WORK IN SAFETY CONDITIONS, DO NOT LET OTHER PEOPLE REMAIN NEAR THE MACHINE DURING THE OPERATIONS.

MAINTENANCE

 **BEFORE PERFORMING ANY OPERATION OR ADJUSTMENT, DISCONNECT THE MACHINE FROM THE SUPPLY MAINS.**

 **NOT PLACE THE MACHINE IN REVERSED**

CLEANING

 **DO NOT WASH THE MACHINE WITH HIGH PRESSURE WATER JETS**

ADJUSTING

1723 Use an 8 mm Allen wrench and a 17 mm spanner to tighten the bolt at the base of the handle until any lateral play is eliminated.



CHECK THE TIGHTNESS OF THE BOLTS, NUTS AND NUTS ON THE MACHINE FROM TIME TO TIME TO REDUCE VIBRATIONS TO ELIMINATE RELATIVE MOVEMENT BETWEEN THE VARIOUS COMPONENTS.

The machine's reduction unit is lubricated with semi-fluid type synthetic grease suited for the lubrication of enclosed gears in casings. When changing the grease, use only products with the characteristics listed below:

NLGI Degree: 0
Dropping point: °C 175
Thickening agent: LITHIUM SOAP



IN ORDER TO REPLACE THE LUBRICATING GREASE, CONTACT YOUR RETAILER.

DISPOSAL

In the event of scrapping the entire machine, it must be disposed of in accordance with the methods laid down by current legislation.

	Polyamide	Steel	Aluminum	Copper	Polyethylene
Machine Frame	●	●			
Electric Motor	●	●	●	●	
Handle	●	●			

R.A.E.E. IT0802000002803

The European Directive 2012/19/EU arranges that in the event of scrapping of electrical equipment, they must not be disposed of city solid refusals but collected separately, in order to optimize the level of recovery and recycling of the materials and above all in order to prevent damages to health and environment. To comply with European Directive 2012/19/EU, all electrical equipments must be marked with crossed basket symbol. The packing of the machine will be disposed of in accordance with the methods laid down by current legislation. For further information concerning disposal of electrical equipment, please refer to public administration service.

TROUBLESHOOTING**HAVE YOUR TOOL REPAIRED BY A QUALIFIED PERSON**

This electric tool complies with the relevant safety rules. Repairs should only be carried out by qualified persons using original spare parts, otherwise this may result in considerable danger to the user. Malfunctions not related to a conformity defect that exists at the time of purchase are excluded from the warranty. Exclusions include:

- **Wear of materials (taking into account the average life of the product)**
- **Failure to comply with the recommendations contained in this manual.**
- **Maintenance and tampering carried out by unauthorized personnel.**
- **Use of non-original spare parts.**

EC DECLARATION OF CONFORMITY

BATTIPAV SRL (Z.I. Via Cavatorta 6/1-48033 Cotignola (RA) ITALY tel. 054540696 - info@battipav.com - www.battipav.com) hereby declares under its sole responsibility that the LINDA-MASTERLINDA product:

Series: **LINDA-MASTERLINDA**

Art: **TAB 1**

Model: **The MASTERLINDA single-brush machines are technologically advanced, high-performance machines used in the building industry for cleaning, surfacing, sleeking and washing floors. It is a work done by the rotation of the surface with a diameter of 500 mm.**

This Declaration relates to the following Directives:

2006/42/EC (MD), 2014/35/EU (LVD), 2014/30/EU (EMC), 2011/65/EU (RoHS II)

Reference to harmonized standards: **EN60335-1:2012+A11:2014, EN ISO 12100:2010**

Date of manufacture - Series N.

BUT DE CE MANUEL

Ce manuel fait partie intégrante de la machine. Il a été réalisé par BATTIPAV S.R.L. pour que les personnes autorisées à interagir avec la machine pendant sa durée de vie disposent de toutes les informations nécessaires. Avant toute utilisation, lire attentivement le chapitre concernant la sécurité. Chaque machine a été soumise à une série d'essais au cours desquels elle a été minutieusement vérifiée avant de quitter l'usine. BATTIPAV S.R.L. travaille constamment au développement de ses machines ; elle se réserve donc le droit d'apporter des modifications. Aucun droit ne pourra être avancé sur les données et les illustrations de ce manuel.

RECOMMANDATIONS POUR LA SÉCURITÉ

- Le fabricant décline toute responsabilité en cas d'emploi de la scie sur table LINDA-MASTERLINDA avec des outils différents de ceux indiqués au paragraphe « UTILISATION CONSEILLÉE » ;
- La machine LINDA-MASTERLINDA est fabriquée pour fonctionner exclusivement dans les conditions de « TYPE FONCTIONNEMENT AUTORISÉ » indiqué au paragraphe « DONNÉES TECHNIQUES » ;



NE PAS UTILISER DES OUTILS DE MAUVAISE QUALITÉ OU NON ADAPTÉS AUX SPÉCIFICATIONS D'UTILISATION INDIQUÉES PAR LE FABRICANT. LA MACHINE N'EST PAS PRÉVUE POUR FONCTIONNER DANS UN ENVIRONNEMENT EXPLOSIF. TOUJOURS UTILISER DES DISPOSITIFS DE PROTECTION INDIVIDUELLE POUR RÉDUIRE LES RISQUES LIÉS À L'UTILISATION DE LA MACHINE

Attention! Afin de réduire le risque d'électrocution, de blessure ou d'incendie lors de l'utilisation d'outils électriques, observez toujours les mesures de sécurité suivantes. Lisez et observez ces instructions avant d'utiliser l'outil et conservez ces indications. CONSERVER SOIGNEUSEMENT CES INSTRUCTIONS

Maintenez de l'ordre sur votre lieu de travail

- Le désordre dans le lieu de travail augmente le risque d'accident.

Tenez compte de l'environnement du lieu de travail

- N'exposez pas l'outil à la pluie.
- N'utilisez pas l'outil dans un environnement humide ou mouillé. Maintenez le lieu de travail éclairé.
- N'utilisez pas d'outil en présence de liquides inflammables ou de gaz.

Protégez-vous contre l'électrocution

- Évitez tout contact avec les surfaces reliées à terre.

Tenez les enfants éloignés!

- Ne permettez pas que d'autres personnes touchent à l'outil ou au cordon. tenez-les éloignées de votre lieu de travail.

Rangez votre outil dans un endroit sûr

- Les outils, quand ils ne sont pas utilisés, doivent être rangés dans un endroit sec, sûr et hors de la portée des enfants.

Ne surchargez pas votre outil

- Il travaillera mieux et plus sûrement dans la plage de puissance indiquée.

Utilisez l'outil adéquat

- N'utilisez pas d'outils ou de dispositifs de trop faible puissance pour exécuter des travaux lourds. N'utilisez pas l'outil à des fins et pour des travaux pour lesquels il n'a pas été conçu.

Portez de vêtements de travail appropriés

- Lors de travaux à l'air libre il est recommandé de porter des gants en caoutchouc et des chaussures à semelle antidérapante. Coiffez-vous d'un filet à cheveux s'ils sont longs. Portez des lunettes de protection.
- Utilisez aussi un masque si le travail exécuté dégage de la poussière.

Évitez tout mauvais usage du cordon

- Ne portez pas l'outil par le cordon et ne tirez pas sur celui-ci pour débrancher la fiche de la prise.
- Tenir le cordon à distance des sources de chaleur, de l'huile et des arêtes vives.

Évitez toutes positions instables

- Veillez à ce que votre appui au sol soit ferme et conservez l'équilibre à tout moment.

Entretenez vos outils soigneusement

- Maintenez vos outils affûtés et propres afin de travailler mieux et plus sûrement.
- Observez les prescriptions d'entretien et les indications de changement de l'outillage. Vérifiez régulièrement l'état du cordon d'alimentation et, en cas de détérioration, faites-le changer par un spécialiste reconnu. Vérifiez le cordon de rallonge périodiquement et remplacez-le s'il est endommagé. Maintenez les poignées sèches et exemptes d'huile et de graisse.

Débranchez la fiche de la prise

- En cas de non utilisation, avant de procéder à l'entretien et lors du changement d'outil.

Enlevez les clés à outils

- Avant de mettre l'outil en marche, assurez-vous que les clés et outils de réglage ont été retirés.

Évitez tout démarrage involontaire

- Assurez-vous que l'interrupteur est en position d'arrêt quand vous branchez la prise.

Câbles de rallonge pour l'extérieur

- A l'extérieur, n'utilisez que des rallonges homologuées et marquées de cette façon.

Soyez toujours attentif

- Observez votre travail, agissez en faisant preuve de bon sens. N'employez pas l'outil lorsque vous êtes fatigué.

Contrôlez si votre appareil est endommagé

- Avant d'utiliser de nouveau l'outil, vérifiez soigneusement le parfait fonctionnement des dispositifs de sécurité ou l'éventuelle présence de pièces endommagées. Vérifiez si le fonctionnement des pièces mobiles est correct, si elles ne se grippent pas ou si d'autres pièces sont endommagées. Tous les composants doivent être montés correctement et remplir les conditions pour

garantir le fonctionnement impeccable de l'appareil.

- Tout dispositif de sécurité et toute pièce endommagés, doivent être réparés ou remplacés de manière appropriée par un atelier du Service Assistance , sauf indication contraire du manuel d'utilisation.
- Les interrupteurs de commande défectueux doivent être remplacés par un réparateur spécialisé.
- N'utilisez aucun outil sur lequel l'interrupteur ne puisse ni ouvrir ni fermer le circuit correctement.

Attention!

- Pour votre sécurité, n'utilisez que les accessoires mentionnés dans le manuel d'utilisation ou les catalogues prévus.
- L'utilisation d'accessoires ou d'outils autres que ceux recommandés dans le manuel d'utilisation ou dans le catalogue, peut signifier pour vous un danger personnel de blessure.

Faites réparer votre outil par du personnel qualifié

- Cet outil est conforme aux normes de sécurité en vigueur. Toute réparation doit être effectuée uniquement par du personnel qualifié utilisant des pièces de rechange originales sinon cela peut provoquer des dangers considérables pour l'utilisateur.
 - *1 Le bruit émis par la machine objet du présent manuel a été mesuré selon la norme ISO 3745-77 sur des échantillons de production.
 - *2 La machine a été utilisée sur une surface composée de 4 carrelages en céramique 430x430 mm, avec la brosse PPN fournie.
- En conditions de travail, la machine émet un bruit supérieur à 85 dB(A).

DESCRIPTION DE LA MACHINE

Le seul disque de la série LINDA-MASTERLINDA sont des machines spécifiques pour la compensation, le remplissage, le lissage et le nettoyage des sols. Utilisez l'action a eu lieu sur les surfaces de l'outil de rotation avec un diamètre de 420-500 mm.

L'opérateur se trouve dans la partie arrière du pied de machine à la portée de la poignée de commande et au levier d'actionnement. À partir de cette position tient la poignée avec ses mains, choisit la vitesse de rotation et en appuyant sur les leviers entraîne la rotation de l'outil de la machine.

UTILISATION CONSEILLÉE

OUTIL DE SÉRIE: BROsse POUR NETTOYAGE

USAGE CONSEILLÉ: TOUS LES TYPES DE REVÊTEMENTS DE SOL

Type de fonctionnement admis: CONTINU

IDENTIFICATION DU FABRICANT ET DE LA MACHINE

La plaque d'identification représentée est directement appliquée sur la machine. Les références et indications nécessaires au fonctionnement en toute sécurité y sont indiquées.

24	A	Modèle de la machine	M	Degré IP
	B	Article	N	Année de fabrication
	C	Numéro de matricule	O	Diamètre max. de l'outil
	D	Tension de réseau	P	Diamètre interne de l'outil
	E	Fréquence de réseau	Q	Accessoires
	F	Puissance absorbée	R	Accessoires
	G	Puissance électrique installée	S	Identification du fabricant
	H	Vitesse de rotation de l'outil	T	Identification du fabricant et adresse
	I	Classe d'isolement	U	Marques Certifications
	L	Condensateur de démarrage		

INSTALLATION

TRANSPORT/MANUTENTION

MODÈLE LINDA 090-090S

- Placer le manche en position verticale.
- 18 • Introduire le manche de commande, en agissant sur les leviers situés sur la rallonge du manche.
- 19 Enrouler le câble d'alimentation sur les crochets prévus à cet effet. Si la machine n'a pas d'accessoire, faire très attention à ne pas endommager le moyeu de fixation rapide.

MODÈLE MASTERLINDA 0960

- Placer le manche en position verticale.
- 1 • Replier le manche en agissant avec les clés fournies pour l'articulation du manche.



RETIREZ CÔTÉ DE BALLAST AVANT DE TRANSPORTER LA MACHINE

Enrouler le câble d'alimentation sur les crochets prévus à cet effet.

- 2 Il est possible de transporter la machine avec l'aide d'une seconde personne.

MODELE MASTERLINDA AVEC RESERVOIR 0960S

- 3 Enlever le réservoir du manche en agissant sur la goupille d'arrêt.
- Effectuer les opérations indiquées pour le modèle 0960

MANUTENTION

Il est possible de déplacer la machine sur le chantier au moyen des roues de transport.

- **Enrouler le câble d'alimentation sur les crochets prévus à cet effet.**

4 • **En agissant sur le levier, placer le manche en position verticale.**

5 **Ensuite, transporter la machine sur les roues arrière.**

POSITIONNEMENT**MODÈLE LINDA 090**

Déballer la machine et s'assurer qu'aucune pièce n'ait été endommagée.

Pour une installation correcte, procéder comme indiqué ci-après:

20 a) Introduire la rallonge du manche dans la fourche moteur

20 b) Bloquer la rallonge avec la clé à six pans mâle fournie.

21 c) Introduire le manche de commande, en le bloquant à la hauteur désirée, en agissant sur les leviers situés sur la rallonge du manche

MODÈLE LINDA 090S

22 a) Procéder comme indiqué au point (a) du modèle 090, en veillant à introduire le réservoir avant le blocage final de la rallonge du manche

b) Procéder comme aux points (b) et (c) du modèle 090

c) Introduire les extrémités du tube eau dans les raccords prévus à cet effet; réservoir et cloche moteur.

d) Relier la chaîne d'ouverture du réservoir au levier gauche du manche, en la mettant légèrement sous tension.

MODÈLE MASTERLINDA 0960

Déballer la machine et s'assurer qu'aucune pièce n'ait été endommagée.

Pour une installation correcte, procéder comme indiqué ci-après:

6 a) Placer le manche en position comme en photo.

b) Avec la clé fournie, bloquer le manche.

4 c) Réglez la hauteur de la poignée en appuyant sur le levier à la base de la poignée.

MODÈLE MASTERLINDA 0960S

7 a) Procéder comme indiqué aux points (a) et (b) du modèle 0960S.

b) accrocher le réservoir aux supports prévus à cet effet, inférieur et supérieur, situés sur le manche.

c) fixer le réservoir avec la goupille élastique.

d) Insérez les extrémités du tube de coulée de l'eau dans les greffes; réservoir et la cloche du moteur.

e) connecter la chaîne d'ouvrir le réservoir à gauche de la poignée de levier, mettre un peu de tension.

f) régler la hauteur de la poignée avec la pédale de commande au pied de la même.

BRANCHEMENT AU RÉSEAU ÉLECTRIQUE

LA MACHINE DOIT ÊTRE RACCORDÉE AU RÉSEAU ÉLECTRIQUE AU MOYEN D'UN INTERRUPTEUR DIFFÉRENTIEL AYANT LES SPÉCIFICATIONS SUIVANTES :

Différentiel **In 16 A Id 30 mA**

N.B. Afin d'utiliser correctement les interrupteurs différentiels, il ne faut pas oublier de contrôler périodiquement leur efficacité à l'aide du bouton de test prévu à cet effet sur le panneau frontal du dispositif.

- S'assurer que la section des conducteurs du cordon d'alimentation est de dimension adaptée au courant de démarrage et à la longueur du cordon. Pour les câbles ayant des longueurs allant jusqu'à 50 m, une section de 2,5 mm² est suffisante.
- Avant de brancher la machine à la prise de courant, s'assurer que le voltage de la ligne corresponde soit identique à celui indiqué sur la plaquette de la machine.
- Brancher la machine uniquement à un secteur ayant un câble de mise à terre efficace. En cas de doutes, ne pas brancher la machine.

MONTAGE ET DÉMONTAGE DE L'OUTIL

AVANT TOUTE INTERVENTION OU RÉGLAGE:

- **COUPER L'ALIMENTATION ÉLECTRIQUE DE LA MACHINE.**
- **RETIREZ CÔTÉ DE BALLAST**

8 **Incliner la machine sur un côté.**

Montage:

- Centrer l'accessoire à utiliser sur l'attache rapide et le tourner vers la droite jusqu'au blocage qui sera définitif lors de la mise en service de la machine.

Démontage:

- Saisir énergiquement l'accessoire et le tourner vers la gauche de manière à débloquer l'attache rapide.

DISPOSITIFS DE COMMANDE ET CONTRÔLE

10 La machine LINDA-MASTERLINDA est équipée d'un cadran de commande composé de:

1) SELECTEUR 1-0-2 (Art. 090/090S/0960/0960S):

1 - Choix de la vitesse de rotation outil de base.

0 - Condition d'arrêt de machine.

2 - Choix de la vitesse de rotation rapide outil.

2) LEVIERS D'ACTIONNEMENT:

S'ils sont enfoncés simultanément, ils mettent la machine en fonction.

3) DISPOSITIF DE DÉBRANCHEMENT DU RÉSEAU (FICHE):

Point d'alimentation de la machine. Durant les phases d'entretien et d'intervention, extraire la prise du dispositif pour débrancher la machine du réseau.

UTILISATION DE LA MACHINE

11  **AVANT DE DEMARRER AVEC LES OPERATIONS, L'OPERATEUR DOIT VEILLER A LAISSER AU MOINS 150 cm D'ESPACE LIBRE AUTOUR DE LA MACHINE (Pos. 2 Photo 11). POUR TRAVAILLER EN TOUTE SECURITE, INTERDIRE AUX AUTRES PERSONNES DE STATIONNER PRES DE LA MACHINE DURANT LES OPERATIONS. L'OPERATEUR RESTE DANS LA POSITION DE TRAVAIL (Pos. 1 Photo 11) DURANT LES DIFFERENTES PHASES DE FONCTIONNEMENT DE LA MACHINE.**

 **LE MODELE DE BROSSAGE ART. 0925 / 0925S N'EST PAS INDIQUE POUR UNE UTILISATION UTILE COMME LE PONÇAGE DES MASSETS.**

L'opérateur qui utilise ce type de machine pour la première fois doit d'abord se familiariser avec la technique de conduite. À cet effet, il faut sélectionner la première (vitesse) et s'entraîner sur une surface suffisamment grande, lisse et exempte d'obstacles. Les brosses 0960S sont conçues pour fonctionner avec deux vitesses de rotation:

I vitesse

lente, 55/60 tours/minute de la brosse

II vitesse

rapide, 110/120 tours/minute de la brosse

a) Avec la pédale placée à la base de la machine, placer le manche dans la position qui convient le mieux. (0960/0960S)

12  **IL EST CONSEILLÉ DE PLACER LE MANCHE À UNE HAUTEUR QUI PERMETTE À L'OPÉRATEUR DE MAINTENIR LES BRAS TENDUS.**

b) Sélectionner la vitesse désirée avec le sélecteur placé sur l'avant du manche.

c) 1) Mettre la machine en route en utilisant les deux leviers d'actionnement pour les modèles 090 et 0960.

2) Mettre la machine en route en actionnant le levier de démarrage pour les modèles 090S et 0960S.

 **POUR RÉDUIRE LE FROTTEMENT INITIAL AVEC LE REVÊTEMENT DE SOL À TRAITER, IL EST CONSEILLÉ DE TOUJOURS ACCOMPAGNER LA MISE EN MARCHE DE LA BROSSEUSE D'UNE BRÈVE OPÉRATION DE TRACTION DE CELLE-CI VERS SOI. TOUJOURS CHANGER LA VITESSE DE ROTATION QUAND LA MACHINE EST ARRÊTÉE.**

Déplacement en avant

13 Tordre légèrement le manche dans le sens inverse des aiguilles d'une montre.

Déplacement en arrière

14 Tordre légèrement le manche dans le sens des aiguilles d'une montre.

Mouvement à droite

15 Lever légèrement le manche.



Mouvement à gauche



16 Baisser légèrement le manche.

Ne pas surcharger la machine. Elle ne fournira le rendement maximum, les conditions de sécurité étant respectées, que si l'on observe les normes de fonctionnement selon lesquelles elle a été conçue.

RISQUES RÉSIDUELS

Durant la phase de conception, BATTIPAV SRL a fait particulièrement attention aux aspects susceptibles de provoquer des risques à la sécurité et à la santé des opérateurs. Malgré cela, certains risques potentiels décrits ci-après peuvent persister:

  **Danger de présence de courant électrique:**
La machine dispose d'une installation électrique interne: **RACCORDER LA MACHINE A UNE INSTALLATION DOTÉE D'UNE PROTECTION DIFFÉRENTIELLE ET D'UNE MISE A LA TERRE EFFICACIE.**

  **Danger d'exposition prolongée au bruit:**
L'utilisation continue de la machine provoque une exposition au bruit supérieure à 85dB(A). **IL EST OBLIGATOIRE DE PORTER DES CASQUES ANTI-BRUIT APPROPRIÉS.**

  **Danger de contact accidentel avec l'outil en mouvement.**
IL EST OBLIGATOIRE D'UTILISER DES GANTS DE PROTECTION ÉPAIS

MAINTENIR TOUJOURS LA POSITION DE TRAVAIL (Pos. 1 Photo 11) DURANT LES PHASES DE FONCTIONNEMENT DE LA MACHINE:

• Durant le ralentissement de l'outil de coupe consécutif à l'arrêt de la machine.

MACHINE (Pos. 2 Photo 11). POUR TRAVAILLER EN TOUTE SECURITE, INTERDIRE AUX AUTRES PERSONNES DE STATIONNER PRES DE LA MACHINE DURANT LES OPERATIONS.

ENTRETIEN

 **AVANT D'EFFECTUER TOUTE INTERVENTION OU TOUT REGLAGE, DEBRANCHER LA MACHINE DU RESEAU D'ALIMENTATION.**

**PAS RANGER LA MACHINE À L'ENVERS****NETTOYAGE****NE PAS LAVER LA MACHINE AVEC DES JETS D'EAU SOUS PRESSION.****RÉGLAGE****17/23** En utilisant une clé à six pans mâle de 8 mm et une clé de 17 mm, visser le boulon à la base du manche jusqu'à éliminer les éventuels jeux latéraux.**CONTRÔLER PÉRIODIQUEMENT LE SERRAGE DES VIS, DES ÉCROUS ET DES BAGUES PRÉSENTS SUR LA MACHINE AFIN DE RÉDUIRE LES VIBRATIONS ET D'ÉLIMINER LES DÉPLACEMENTS ENTRE LES DIFFÉRENTS COMPOSANTS.**

Le réducteur de la machine est lubrifié avec de la graisse synthétique de type semi-fluide adaptée pour la lubrification d'engrenages dans le carter. En cas de remplacement, utiliser un produit ayant des caractéristiques indiquées ci-après :

Degré NLGI**0****Point de goutte, °C****175****Agent épaississant****SAVON LITHIUM****POUR LE REMPLACEMENT DE LA GRAISSE LUBRIFIANTE, S'ADRESSER AU REVENDEUR DE CONFIANCE.****ÉLIMINATION**

Lorsque la machine (ou un de ses éléments) est destinée à la casse, respecter les dispositions législatives en vigueur.

	Polyamide	Acier	Aluminium	Cuivre	Polyéthylène
Châssis de la machine	●	●			
Moteur électrique	●	●	●	●	
Poignée	●	●			

R.A.E.E. IT0802000002803

La Directive Européenne 2012/19/EU dispose que les équipements électriques et électroniques ne soient pas éliminés dans le flux normal des ordures ménagères, mais qu'ils soient collectés séparément, afin d'optimiser le niveau de récupération et recyclage des matériaux dont ils sont constitués et, surtout, afin d'éviter des potentiels dommages à la santé et à l'environnement. Conformément à la Directive Européenne 2012/19/EU, tous les équipements électriques et électroniques doivent être marqués avec le symbole d'une poubelle sur roues barrée d'une croix. L'emballage de ces équipements devra en revanche être éliminé conformément aux modalités indiquées par la législation en vigueur pour leur recyclage. Pour tout renseignement complémentaire sur l'élimination correcte des équipements électriques et électroniques, contacter le service public préposé.

RECHERCHE DES PANNES**L'OUTIL DOIT ÊTRE RÉPARÉ PAR DU PERSONNEL QUALIFIÉ.**

Cet outil électrique est conforme aux normes de sécurité correspondantes. Afin d'éviter le risque de créer une situation dangereuse pour l'utilisateur, les réparations ne doivent être effectuées que par du personnel qualifié qui utilise des pièces de rechange d'origine. Sont exclues de la garantie les pannes qui ne sont pas attribuables à un défaut de conformité existant au moment de l'achat, en l'occurrence :

- Une usure des matériaux (compte tenu de la vie moyenne du produit).
- Le non-respect des indications de ce manuel.
- Des interventions ou manipulations effectuées par du personnel non autorisé.
- L'utilisation de pièces détachées qui ne sont pas d'origine.

DECLARATION CE DE CONFORMITE**BATTIPAV SRL** (Z.I." Via Cavatorta 6/1-48033 Cotignola (RA) ITALY tel. 054540696 - info@battipav.com - www.battipav.com)

Déclare sous votre seule responsabilité que le produit:

Série: **LINDA-MASTERLINDA**Art: **TAB 1****Déclare par la présente que le mélangeur universel avec fouet pour adhesifs destines aux carrelages, vernis, résines epoxydes**

Cette déclaration concerne les directives suivantes:

2006/42/EC (MD), 2014/35/EU (LVD), 2014/30/EU (EMC), 2011/65/EU (RoHS II)Référence aux normes harmonisées pertinentes utilisées: **EN60335-1:2012+A11:2014, EN ISO 12100:2010**

Date de fabrication - N° de série

ZWECK DIESER GEBRAUCHSANWEISUNG

Diese Gebrauchsanweisung ist ein ergänzender Bestandteil der Maschine. Es wurde von BATTIPAV S.R.L. erstellt, um allen, die im Lauf der vorgesehenen Lebenszeit befugt sind, die Maschine zu bedienen, die notwendigen Informationen zu liefern. Vor jeder Verwendung aufmerksam das Kapitel bezüglich der Sicherheit lesen. Bevor unsere Maschinen das Werk verlassen, durchlaufen sie mit peinlichster Genauigkeit durchgeführte Endkontrollen. BATTIPAV S.R.L. arbeitet ständig an der Entwicklung ihrer Maschinen, deshalb behält sie sich das Recht vor, Veränderungen vorzunehmen. Aus diesem Grund kann kein Anspruch auf Daten und Abbildungen dieser Gebrauchsanweisung erhoben werden.

SICHERHEITSANWEISUNGEN

- Der Hersteller übernimmt keine Haftung bei Verwendung der Schneidemaschine LINDA-MASTERLINDA mit nicht im Abschnitt „EMPFOHLENE VERWENDUNG“ aufgeführten Werkzeugen.
- LINDA-MASTERLINDA wurde konzipiert, um ausschließlich unter den im Abschnitt „ZULÄSSIGE BETRIEBSART“ im Abschnitt „BESTIMMUNGSGEMÄSSER GEBRAUCH.“ aufgeführten Bedingungen zu arbeiten.

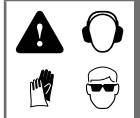

DO NOT USE TOOLS OF SCHLECHTER QUALITÄT ODER NICHT FÜR DEN EINSATZ MIT DEN VOM HERSTELLER BEREITGESTELLT. DIE MASCHINE IST NICHT FÜR DEN EINSATZ IN EXPLOSIONSFÄHIGEN RÄUMEN BESTIMMT. IMMER DIE PERSÖNLICHE SCHUTZAUSRÜSTUNG TRAGEN, UM DIE GEFAHR VON MIT DER BEARBEITUNG VERBUNDENEN SCHÄDEN ZU SENKEN.

Achtung! Beim Gebrauch von Elektrowerkzeugen sind zur Vermeidung elektrischer Schläge, Verletzungen und Brandgefahr folgende Sicherheitsmaßnahmen streng zu beachten. Lesen und beachten Sie diese Hinweise, bevor Sie das Gerät benutzen. Bewahren Sie diese Sicherheitshinweise gut auf!

BEWAHREN SIE DIESE SICHERHEITSHINWEISE MIT SORGFALT AUF!

Halten Sie Ihren Arbeitsbereich in Ordnung!

- Unordnung im Arbeitsbereich bedeutet Unfallgefahr.

Berücksichtigen Sie die Umgebungsbedingungen!

- Setzen Sie das Gerät dem Regen nicht aus!
- Benützen Sie das Gerät in feuchter oder nasser Umgebung nicht! Sorgen Sie für gute Beleuchtung Ihres Arbeitsbereiches!
- Benützen Sie das Gerät in der Nähe von brennbaren Flüssigkeiten oder Gasen nicht!

Schützen Sie sich vor elektrischem Schlag!

- Vermeiden Sie, geerdete Teile zu berühren!

Halten Sie Kinder weg vom Gerät!

- Lassen Sie andere Personen weder das Gerät noch das Kabel berühren; halten Sie sie von Ihrem Arbeitsbereich fern!

Bewahren Sie Ihr Gerät sicher auf!

- Unbenutzte Geräte sollten in einem trockenen, sicheren und für Kinder nicht erreichbaren Raum aufbewahrt werden.

Überladen Sie Ihr Gerät nicht!

- Ihr Gerät wird besser und sicherer innerhalb des angegebenen Leistungsbereichs arbeiten.

Benützen Sie das richtige Gerät!

- Benutzen Sie kein zu schwaches Gerät oder keinen zu schwachen Zubehör für die schwere Arbeiten! Benützen Sie das Gerät ausschließlich für die Zwecke und Arbeiten, wofür es ausgedacht wurde!

Tragen Sie geeignete Arbeitskleidung!

- Bei Arbeiten im Freien sind Gummihandschuhe und rutschfeste Schuhe empfehlenswert. Bei langen Haaren tragen Sie ein Haarnetz! Benützen Sie eine Schutzbrille! • Bei stauberzeugenden Arbeiten tragen Sie eine Atemmaske!

Vermeiden Sie, das Kabel falsch zu benutzen!

- Tragen Sie das Gerät nicht am Kabel, und benützen Sie es nicht, um den Stecker aus der Steckdose zu ziehen.
- Schützen Sie das Kabel vor Hitze, Öl und scharfen Kanten.

Vermeiden Sie unsichere Positionen!

- Sorgen Sie für sicheren Stand und halten Sie jederzeit das Gleichgewicht!

Pflegen Sie Ihre Werkzeuge mit Sorgfalt!

- Halten Sie Ihre Werkzeuge scharf und sauber, um besser und sicher zu arbeiten.
- Befolgen Sie mit Sorgfalt die Hinweise für Wartung und Ersatz der verschlissenen Teile! Kontrollieren Sie das Kabel regelmäßig, und falls nötig lassen Sie es von einem anerkannten Fachmann ersetzen Kontrollieren Sie die Verlängerungskabel regelmäßig und falls notwendig sie ersetzen. Halten Sie Handgriffe trocken und frei von Öl oder Fett.

Ziehen Sie den Netzstecker von der Steckdose!

- jedesmal wenn das Gerät nicht benutzt wird; vor jeder Wartungsmaßnahme und beim Werkzeugersatz.

Lassen Sie keine Schlüssel stecken!

- Vor dem Einschalten des Geräts, überprüfen Sie, daß alle Schlüssel und Einstellwerkzeuge entfernt wurden.

Vermeiden Sie zufällige Anläufe!

- Vergewissern Sie sich, daß der Schalter beim Anschluß des Geräts an das Stromnetz ausgeschaltet ist.

Verlängerungskabel im Freien

- Im Freien verwenden Sie nur dafür zugelassene und entsprechend gekennzeichnete Verlängerungskabel!

Seien Sie stets aufmerksam!

- Beobachten Sie Ihre Arbeit. Gehen Sie vernünftig vor. Verwenden Sie das Gerät nicht, wenn Sie nicht aufmerksam sind.

Kontrollieren Sie Ihr Gerät auf Beschädigungen!

- Vor weiterem Gebrauch des Geräts alle Sicherheitsvorrichtungen sorgfältig auf ihre einwandfreie Funktionsweise und eventuelle Beschädigungen kontrollieren. Überprüfen Sie, ob alle bewegliche Teile richtig funktionieren, nicht klemmen und nicht beschädigt sind. Um

den einwandfreien Betrieb des Gerätes zu gewährleisten, müssen sämtliche Teile richtig montiert sein und alle Bedingungen erfüllen.

- Beschädigte Sicherheitsvorrichtungen und Teile sollen sachgemäß durch eine Kundendienstwerkstatt ersetzt werden, soweit nichts anderes in den Betriebsanleitungen angegeben ist.
- Beschädigte Schalter müssen von einer Kundendienstwerkstatt ersetzt werden.
- Benützen Sie kein Gerät, dessen Schalter es weder ein- noch ausschaltet.

Achtung!

- Zu Ihrer eigenen Sicherheit, benützen Sie nur den Zubehör, der in der Bedienungsanleitung oder in den dazu bestimmten Katalogen angegeben wird. Die Anwendung anderer als der in der Bedienungsanleitung oder im Katalog empfohlenen Werkzeuge oder Zubehöre kann Verletzungsgefahr für Sie bedeuten.

Lassen Sie Ihre Werkzeuge ausschließlich vom Fachpersonal reparieren!

- Dieses Elektrogerät entspricht den geltenden Sicherheitsbestimmungen. Reparaturen dürfen nur von Fachleuten ausgeführt werden, die Originalersatzteile benutzen; andernfalls könnten schwere Unfälle für den Benutzer entstehen.
- *1** Der an dieser Maschine auftretende Geräuschpegel wurde nach Vorgabe der Norm ISO 3745-77 an Produktionsmustern gemessen. Für die Lärmmessung wurde die Maschine wird unter Verwendung der mitgelieferten PPN-Bürste auf einer aus 4 Keramikfliesen 430x430 mm bestehenden Fläche in Betrieb gesetzt.
- *2** Die Maschine hat bei laufendem Arbeitszyklus eine Geräuschemission von über 85 dB(A).

BESCHREIBUNG DER MASCHINE

Die einzelne Scheibe der Reihe LINDA-MASTERLINDA sind spezifisch Maschinen zur Räumung, Füllen, Glätten und Reinigen von Fußböden. Verwendet die Aktion fand auf den Oberflächen der Rotation-Tool mit einem Durchmesser von 420-500 mm. Der Betreiber ist in der Rückseite der Maschine Fuß auf den Umfang der Handgriffsteuereinrichtung und dem Betätigungshebel angeordnet. Aus dieser Position hält den Griff mit seinen Händen, wählt der Drehgeschwindigkeit und Pressen der Hebel eine Drehung des Werkzeugs der Maschine.

EMPFOHLENE VERWENDUNG:

ZUBEHÖR zum reinigen, verfugen, glätten und waschen von böden nur originalzubehör von battipav verwenden.

BESTIMMUNGSGEMÄSSER GEBRAUCH: alle arten von fussbodenbelägen.

Zulässige Betriebsart: DAUERBETRIEB

IDENTIFIZIERUNG DES HERSTEL LERS UND DER MASCHINE

Das abgebildete Typenschild ist direkt an der Maschine angebracht. Darauf sind die Bezugsangaben und alle für einen sicheren Betrieb nötigen Anweisungen angeführt.

24	A	Maschinenmodell	M	IP-Schutzgrad
	B	Artikel	N	Baujahr
	C	Matrikelnummer	O	Max. Werkzeugdurchmesser
	D	Netzspannung	P	Innendurchmesser des Werkzeugs
	E	Netzfrequenz	Q	Zubehör
	F	Stromaufnahme	R	Zubehör
	G	Installierte elektrische Leistung	S	Identifizierung des Herstellers
	H	Drehzahl des Werkzeugs	T	Identifizierung des Herstellers und Adresse
	I	Isolierklasse	U	Markenzeichen Zertifikationen
	L	Anlasskondensator		

INSTALLATION

TRANSPORT / TRANSPORTIEREN

MODELL LINDA 090-090S

- Den Griff in vertikale Position bringen.

- 18** • Den Steuergriff einfügen und blockieren, wozu die an der Griffverlängerung angebrachten Drehknöpfe zu betätigen sind

- 19** Das Stromkabel auf den entsprechenden Kabelhaken aufrollen. Sollte die Maschine ohne Zubehör transportiert werden, ist darauf zu achten, dass die Schnellbefestigungsnahe nicht beschädigt wird.

MODELL MASTERLINDA 0960-0960S

- Den Griff in vertikale Position bringen.

- 1** • Den Griff umlegen und dazu mit dem mitgelieferten Schlüssel das Gelenk vom Griff drehen.



VOR DEM TRANSPORT DER MASCHINE ZU ENTFERNEN VORSCHALTGERÄT SEITE

Das Stromkabel auf die dafür vorgesehenen Haken aufwickeln.

- 2** Mit Hilfe einer zweiten Person die Maschine wie auf der Abbildung transportieren.

MODELL MASTERLINDA MIT BEHÄLTER 0960S

- 3** Den Behälter vom Griff abnehmen und dazu die Splinte öffnen.

Die für Modell 0960S beschriebene Prozedur durchführen.

TRANSPORTIEREN

Mit den Transportrollen kann die Maschine auf der Baustelle transportiert werden.

- **Das Stromkabel auf die dafür vorgesehenen Haken aufwickeln.**
- 4** • **ACTING auf den Hebel AUFNAHME, bringen die UPRIGHT GRIFF**
- 5** • **Dann die Maschine auf den Hinterrädern transportieren.**

AUFSTELLEN**MODELL LINDA 090**

Die Maschine von der Verpackung befreien und sicherstellen, dass sie keine Transportschäden aufweist. Für eine korrekte Installation wie folgt vorgehen:

- 20** a) Die Griffverlängerung in die Motorgabel einführen
- 20** b) Die Verlängerung mittels des mitgelieferten Sechskanteinsteckschlüssels festmachen.
- 21** c) Den Steuergriff einfügen und auf der gewünschten Höhe blockieren, wozu die an der Griffverlängerung angebrachten Drehknöpfe zu betätigen sind.

MODELL LINDA 090S

- 22** a) Wie in Punkt (a) des Modells 090 beschrieben vorgehen, wobei darauf zu achten ist, dass der Tank vor der endgültigen Befestigung der Griffverlängerung eingefügt wird
- b) Wie in den Punkten (b) und (c) des Modells 090 beschrieben vorgehen.
- c) Die Wasserschlauchenden in die entsprechenden Anschlüsse des Tanks und der Motorglocke einführen.
- d) Die Tanköffnungskette so an den linken Griffhebel anschließen, dass sie leicht gespannt ist.

MODELL MASTERLINDA 0960

Die Maschine von der Verpackung befreien und sicherstellen, dass sie keine Transportschäden aufweist. Für eine korrekte Installation wie folgt vorgehen:

- 6** a) Den Griff in die auf Abb. 7 gekennzeichnete Position bringen.
- b) Den Griff mit dem mitgelieferten Schlüssel blockieren.
- 4** c) Einstellung der Höhe des Handgriffs mit dem Hebel an der Basis des gleichen.

Modell MASTERLINDA 0960S

- a) Wie in den Punkten (a) und (b) für Modell 0960S beschrieben vorgehen.
- 7** b) Den Behälter in die obere und unter Halterung am Griff einsetzen.
- c) Den Behälter mit dem Splint sichern.
- d) Führen Sie die Enden des Rohres gießt Wasser in Transplantaten; Tank und Motor Glocke.
- e) Schließen Sie die Kette auf den Tank auf der linken Seite der Handhebel zu öffnen, indem ein wenig Spannung.
- f) Einstellung der Höhe des Handgriffs mit dem Hebel an der Basis des gleichen.

STROMANSCHLUSS

DIE MASCHINE MUSS ÜBER EINEN LEISTUNGSSCHALTER MIT FOLGENDEN EIGENSCHAFTEN AN DAS STROMNETZ ANGESCHLOSSEN WERDEN:

Leistungsschalter **In 16 A Id 30 mA**

HINWEIS: Für die Funktionstüchtigkeit der Leistungsschalter ist nur dann garantiert, wenn diese regelmäßig kontrolliert werden. Dazu die Taste vorne am Schalter drücken.

- Sicherstellen, dass der Leiterquerschnitt des Stromkabels auf den Anlaufstrom und die Kabellänge ausgelegt ist. Für Kabel bis zu 50 m reicht ein Querschnitt von 4 mm².
- Vor dem Anschluss der Maschine an das Stromnetz sicherstellen, dass die Netzspannung mit den Angaben auf dem Typenschild der Maschine übereinstimmt.
- Die Maschine nur an eine Leitung mit funktionstüchtigem Erdungskabel anschließen. Die Maschine im Zweifelsfall nicht anschließen.

EIN- UND AUSBAU VOM ZUBEHÖR

VOR ALLEN ARBEITEN ODER KONTROLLE:

- **IST DIE MASCHINE VOM NETZKABEL.**
- **ENTFERNEN GEWICHTE SIDE**

8 Die Maschine auf eine Seite kippen.**Einbau:**

- Das Zubehörteil, das verwendet werden soll, im Schnellanschluss zentrieren und bis zum Anschlag im Uhrzeigersinn drehen. Die endgültige Blockierung vom Zubehör erfolgt beim Einschalten der Maschine.

Ausbau:

- Das Zubehörteil fest anfassen und gegen den Uhrzeigersinn drehen, um den Schnellanschluss zu lösen.

STEUER- UND KONTROLLELEMENTE

10 Die Maschine MASTERLINDA ist mit einem Steuerstand mit folgenden Bedienelementen ausgerüstet:

1) WÄHLSCHALTER 1-0-2 (Art. 090/090S/0960/0960S):

- 1 - Normale Drehgeschwindigkeit Werkzeug.
- 0 - Stillstand Maschine.
- 2 - Hohe Drehgeschwindigkeit Werkzeug.

2) BEDIENHEBEL:

Durch gleichzeitiges Drücken der Hebel wird die Maschine eingeschaltet.

3) TRENNVORRICHTUNG STROMNETZ (STECKER):

Stromanschluss der Maschine. Vor Durchführung von Wartung und anderen Eingriffen muss der Stecker der Trennvorrichtung abgezogen werden, um die Maschine vom Stromnetz zu trennen.

MISCHVORGANG**11**

VOR DEM EINSCHALTEN VOM SCHNEIDEVORGANG MUSS DIE BEDIENPERSON SICHERSTELLEN, DASS ES EINEN FREIRAUM VON MINDESTENS 150 cm UM DIE MASCHINE GIBT (Abb. 11, Pos. 2). FÜR EINEN SICHEREN MASCHINENBETRIEB IST NUR DANN GARANTIERT, WENN SICH BEIM SCHNEIDEN KEINE WEITEREN PERSONEN IN MASCHINENNÄHE AUFHALTEN. BEI LAUFENDER MASCHINE DARF DIE BEDIENPERSON IHREN ARBEITSPLATZ NICHT VERLASSEN (Abb. 11, Pos. 1).



DAS ART. 0925 / 0925S BÜRSTE-MODELL IST NICHT FÜR NÜTZLICHE ANWENDUNGEN WIE DAS SCHLEIFEN VON MASSETTEN ANGEGEBEN.

Wenn die ersten Male mit der Maschine gearbeitet wird, sollte sich die Bedienperson zuerst mit dem Bedienen der Maschine vertraut machen und dazu mit der niedrigen Geschwindigkeitsstufe eine weite, glatte Fläche ohne Hindernisse bearbeiten.

Die Bürstenmaschinen 0960S verfügen über zwei Geschwindigkeitsstufen:

1. Geschwindigkeitsstufe

niedrig, die Bürste rotiert mit 55-60 Umdrehungen pro Minute

2. Geschwindigkeitsstufe

schnell, die Bürste rotiert mit 110-120 Umdrehungen pro Minute

a) Durch den Hebel unten an der Maschine kann der Griff in die geeignete Position für den Gebrauch gebracht werden. (0960/0960S)

12

DER GRIFF SOLLTE SO HOCH EINGESTELLT WERDEN, DASS DIE BEDIENPERSON MIT AUSGESTRECKTEN ARMEN ARBEITEN KANN.

b) Die gewünschte Geschwindigkeit am Wählschalter vorne am Griff einstellen.

c) 1) Zum Einschalten der Modelle 090 und 0960S die beiden Bedienhebel betätigen.

2) Zum Einschalten der Modelle 090S und 0960S den rechten Starthebel betätigen.



UM DIE REIBUNG ZU VERRINGERN, DIE ZU ANFANG AM BEHADELTEN BODEN AUFTRITT, SOLLTE DIE BEDIENPERSON DIE BÜRSTENMASCHINE BEIM EINSCHALTEN KURZ ZU SICH ZIEHEN. DIE DREHGESCHWINDIGKEIT IMMER BEI STILLSTEHENDER MASCHINE UMSCHALTEN.

Vorwärtsbewegung

13 Den Griff leicht gegen den Gegenuhrzeigersinn drehen

Rückwärtsbewegung

14 Den Griff leicht im Uhrzeigersinn drehen

Bewegung nach rechts

15 Den Griff leicht nach oben drücken

Bewegung nach links

16 Den Griff leicht nach unten drücken

Die Maschine nicht überbeanspruchen. Die Maschine bringt nur dann unter sicheren Bedingungen volle Leistung, wenn bei Gebrauch die Anweisungen beachtet werden.

RESTRISIKEN

Die Firma BATTIPAV Srl hat bei der Planung alle Aspekte sorgfältig berücksichtigt, die eine Gefahr für die Sicherheit und Gesundheit der Bedienperson darstellen können. Dennoch bestehen folgende Restrisiken an der Maschine:



Gefährdung durch anliegende Spannung. Die Maschine verfügt über eine eigene elektrische Anlage: DIE MASCHINE MUSS AN EINE ANLAGE ANGESCHLOSSEN WERDEN, DIE ÜBER EINEN LEISTUNGSSCHALTER UND EINE ORDNUNGSGEMÄSSE ERDUNG VERFÜGT.



Gefährdung durch fortgesetzte Lärmbelastung: Bei Dauerbenutzung der Maschine liegt die Lärmbelastung über 85 dB(A). DAS TRAGEN VON GEEIGNETEM KAPSELGEHÖRSCHUTZ IST PFLICHT.



Gefährdung durch versehentlichen Kontakt mit dem laufenden Werkzeug. DAS TRAGEN SCHWERER SCHUTZHANDSCHUHE IST PFLICHT.

BEI LAUFENDER MASCHINE DARF DIE BEDIENPERSON IHREN ARBEITSPLATZ NICHT VERLASSEN (Abb. 11, Pos. 1):

- beim Auslaufen vom Schneidwerkzeug nach Abschalten der Maschine.

FÜR EINEN SICHEREN MASCHINENBETRIEB IST NUR DANN GARANTIERT, WENN SICH BEIM SCHNEIDEN KEINE WEITEREN PERSONEN IN MASCHINENNÄHE AUFHALTEN.

WARTUNG

 **VOR DURCHFÜHRUNG VON EINGRIFFEN UND EINSTELLUNGEN GLEICH WELCHER ART MUSS DIE MASCHINE VOM STROMNETZ GETRENNT WERDEN.**

 **NICHT STOW DER MASCHINE IN UMGEKEHRTER**

REINIGUNG

 **ZUM AUSWECHSELN VOM SCHMIERFETT HALTEN SIE BITTE MIT DEM HÄNDLER IHRES VERTRAUENS RÜCKSPRACHE.**

EINSTELLUNG

17 23 Mit einem 8 mm Inbusschlüssel und einem 17 mm Schraubenschlüssel die Schraubenbolzen unten am Griff anziehen, bis ein eventuelles seitliches Spiel beseitigt ist.

ENTSORGUNG

 Bei Verschrottung der gesamten Maschine oder Teilen derselben, sind die Materialien gemäß den von der gültigen Gesetzgebung vorgeschriebenen Vorgehensweisen zu entsorgen.

	Polyamid	Stahl	Aluminium	Kupfer	Polyethylen
Hauptgehäuse	●	●			
Elektromotor	●	●	●	●	
Handgriff	●	●			

R.A.E.E. IT0802000002803

 Die EG-Richtlinie 2012/19/EUG bestimmt, dass elektrische Altgeräte nicht mit dem normalen festen städtischen Abfall entsorgt, sondern getrennt gesammelt werden, um das Rückgewinnungs- und Wiederverwertungs-niveau der Materialien, aus denen diese gebildet werden, zu optimieren, und besonders, um potentielle Gesundheits- und Umweltschäden zu verhindern. Gemäß der EGRichtlinie 2012/19/EUG müssen alle elektrischen Geräte mit dem Symbol des durchgestrichenen Papierkorbs gekennzeichnet werden. Die Verpackung der Maschine wird stattdessen auf die von der herrschenden Gesetzgebung für die Wiederverwertung angegebenen Weise entsorgt. Wenden Sie sich für mehr Informationen über die korrekte Stilllegung der elektrischen Geräte an den zuständigen öffentlichen Dienstleistungsbetrieb.

STÖRUNGSSUCHE

LASSEN SIE IHRE WERKZEUGE AUSSCHLIESSLICH VOM FACHPERSONAL REPARIEREN!

Diese Maschine entspricht den geltenden Sicherheitsbestimmungen. Reparaturen dürfen nur von Fachleuten ausgeführt werden, die Originalersatzteile benutzen; andernfalls könnten schwere Unfälle für den Benutzer entstehen.

Von dieser Gewährleistung sind Schäden, die nicht auf einen bereits beim Kauf bestehenden Mangel zurückzuführen sind, ausgeschlossen. Dazu gehören beispielsweise:

- **Abnutzung der Materialien (unter Berücksichtigung der durchschnittlichen Produktlebensdauer).**
- **Nichtbeachtung der Anweisungen in dieser Gebrauchsanweisung.**
- **Arbeiten und Änderungen am Produkt, die von nicht autorisiertem Personal vorgenommen werden.**
- **Verwendung von nicht-originalen Ersatzteilen.**

EG-KONFORMITÄTSERKLÄRUNG

BATTIPAV SRL (Z.I.* Via Cavatorta 6/1-48033 Cotignola (RA) ITALY tel. 054540696 - info@battipav.com - www.battipav.com) Erklärt unter Ihrer alleinigen Verantwortung, dass das Produkt:

Serie: **LINDA-MASTERLINDA**

Kunst. **TAB 1**

Typ: **Die einzelne Scheibe der Reihe MASTERLINDA sind spezifisch Maschinen zur Räumung, Füllen, Glätten und Reinigen von Fußböden. Verwendet die Aktion fand auf den Oberflächen der Rotation-Tool mit einem Durchmesser von 500 mm.**

Diese Erklärung bezieht sich auf die folgenden Richtlinien

2006/42/EC (MD), 2014/35/EU (LVD), 2014/30/EU (EMC), 2011/65/EU (RoHS II)

Bezugnahme auf die einschlägigen harmonisierten Normen **EN60335-1:2012+A11:2014, EN ISO 12100:2010**

Produktionsdatum-Seriennummer (auf dem Cover)

OBJETIVO DEL MANUAL

Este manual es parte integrante de la máquina. Ha sido realizado por BATTIPAV S.R.L. para proporcionar la información necesaria para quienes están autorizados a interaccionar con ella durante su vida útil. Antes de usar la máquina, leer atentamente el capítulo relativo a la seguridad. Todas las máquinas son sometidas a una serie de pruebas y han sido controladas minuciosamente antes de salir de nuestra fábrica. BATTIPAV S.R.L. trabaja constantemente para el desarrollo de sus máquinas, por lo tanto, se reserva el derecho de realizar modificaciones. Por consiguiente, no se podrán pretender derechos sobre los datos y las ilustraciones del presente manual.

INSTRUCCIONES PARA LA SEGURIDAD

- El fabricante declina toda responsabilidad por el uso de la cortadora LINDA-MASTERLINDA con utensilios no especificados en el punto "USO ACONSEJADO".
- La máquina LINDA-MASTERLINDA está construida para trabajar exclusivamente en las condiciones de "TIPO DE FUNCIONAMIENTO PERMITIDO" indicadas en el punto "USO RECOMENDADO".



NO USE HERRAMIENTAS DE MALA CALIDAD O NO APTO PARA USO CON LA ESPECIFICACIÓN PROPORCIONADO POR EL FABRICANTE. LA MÁQUINA NO ESTÁ PREVISTA PARA SER UTILIZADA EN UN AMBIENTE EXPLOSIVO. UTILIZAR SIEMPRE DISPOSITIVOS DE PROTECCIÓN INDIVIDUAL PARA REDUCIR LOS RIESGOS DERIVADOS DEL TRABAJO.

¡Atención! Cuando utilice aparatos eléctricos, observe las siguientes medidas de seguridad, a fin de reducir el riesgo de descargas eléctricas, de lesiones y de incendio. ¡Lea y observe todas estas instrucciones antes de utilizar el aparato y conserve bien estas instrucciones!

CONSERVE BIEN ESTAS INSTRUCCIONES

Mantenga ordenado su lugar de trabajo

- El desorden en el área de trabajo aumenta el riesgo de accidentes.

Tenga en cuenta el entorno del área de trabajo

- No exponga el aparato a la lluvia.
- No utilice el aparato en un entorno húmedo o mojado. Procure que el área de trabajo esté bien iluminada
- No utilice el aparato cerca de líquidos inflamables o gases.

Protéjase contra las descargas eléctricas

- Evite el contacto entre el cuerpo y los objetos conectados a tierra.

¡Mantenga alejados a los niños

- No permita que otras personas toquen el aparato o el cable. Manténgalas alejadas de su área de trabajo.

Guarde sus herramienta en un lugar seguro.

- Los aparatos que no se utilizan deberían estar guardados en un lugar seco, seguro y fuera del alcance de los niños.

No sobrecargue el aparato

- Trabajaré mejor y más seguro si lo hace dentro del margen de potencia indicado.

Utilice el aparato adecuado

- No utilice aparatos de potencia demasiado débil ni accesorios que necesiten una potencia elevada. No utilice el aparato para hacer trabajos para los que no ha sido concebido.

Vístase con ropa de trabajo apropiada.

- Cuando se hacen trabajos en el exterior, se recomienda llevar guantes de goma y calzado de suela antideslizante. Si su cabello es largo, téngalo recogido. Lleve gafas de protección.
- Utilice también una mascarilla si el trabajo ejecutado produce polvo.

Evite utilizar incorrectamente el cable de alimentación.

- No levante el aparato por el cable ni tire de éste para desconectar la clavija del enchufe.
- Preserve el cable de temperaturas elevadas, del aceite y de las aristas vivas.
- Evite adoptar posiciones inseguras. Mantenga siempre una correcta postura y equilibrio.

Mantenga sus herramientas cuidadosamente.

- Mantenga sus herramientas afiladas y limpias a fin de trabajar mejor y más seguro.
- Observe las prescripciones de mantenimiento y las indicaciones de cambio del utillaje. Verifique con regularidad el estado del cable de alimentación, y en caso de estar dañado, hágalo cambiar por un técnico cualificado autorizado. Controle con regularidad los cables de extensión y cámbielos si están dañados. Mantenga las empuñaduras secas y exentas de aceite y de grasa.

Desenchufe la clavija del enchufe

- En caso de no utilización del aparato, antes de efectuar reparaciones y cuando cambie accesorios.

Retire las llaves de maniobra.

- Antes de poner el aparato en marcha asegúrese de que las llaves y útiles de reglaje hayan sido retirados.

Evite los arranques involuntarios.

- Asegúrese de que el interruptor esté "apagado" cuando se conecta el enchufe del aparato.

Cables de prolongación para el uso en el exterior.

- Cuando la herramienta se utiliza en el exterior, usen solamente alargadoras homologadas e identificadas para ello

Este siempre alerta.

- Observe su trabajo. Use el sentido común y no use el aparato cuando esté distraído

Controle si su aparato esta dañado.

- Antes de usar de nuevo el aparato, verifique cuidadosamente los dispositivos de seguridad y las piezas posiblemente dañadas. Verifique si el funcionamiento de las piezas móviles es correcto, si no se gripa, o si otras piezas están rotas; si todos los otros componentes están montados correctamente y reúnen las condiciones para garantizar el funcionamiento impecable del aparato.

- Todo dispositivo de seguridad y toda pieza dañada, tienen que ser reparados o sustituidos de forma apropiada en un taller del servicio posventa, si no se indica otra cosa en el manual de empleo.
- Todo interruptor de mando defectuoso tienen que ser reemplazado por un taller del servicio posventa.
- No utilice ningún aparato cuyo interruptor no pueda abrir y cerrar su circuito correctamente.

¡Atención

- El uso de accesorios distintos de los mencionados en el manual de instrucciones o recomendados en el catálogo del fabricante de la máquina, puede significar un riesgo de lesiones personales.

Haga reparar su herramienta por personal cualificado.

- Este aparato eléctrico cumple las relativas normas de seguridad en vigor. Las reparaciones tienen que ser efectuadas solamente por personal cualificado que utilice piezas de repuesto originales, de no ser así se puede provocar un considerable peligro para el operador. El ruido producido por esta máquina ha sido medido según la norma ISO 3745-77 en base a muestras de producción.

*1 La máquina se pone a funcionar sobre una superficie compuesta por 4 baldosas de cerámica de 430 x 430 mm, con el uso de un cepillo PPN suministrado en dotación.

*2 La máquina en condiciones de trabajo tiene una emisión de ruido que supera los 85 dB(A).

DESCRIPCIÓN DE LA MÁQUINA

El mezclador MIXER es una máquina específica para mezclar adhesivos para baldosas, barnices y resinas epoxídicas. Explota la acción mezcladora de una herramienta provista de agitador, capaz de amasar compuestos de elevada higroscopicidad con volúmenes de hasta 50 lt. El operador se coloca enfrente de la tina de almacenaje, cerca de los mandos. Pone en marcha el desplazamiento de la herramienta e introduce el agua y el producto que se debe mezclar directamente en la protección del agitador, que distribuye el producto uniformemente en el tambor hasta terminar la mezcla.

USO ACONSEJADO

HERRAMIENTA SERIE: CEPILLO DE LUSTRE

USO ACONSEJADO: todo tipo de piso

Tipo de funcionamiento consentido: CONTINUO

IDENTIFICACIÓN DEL FABRICANTE Y DE LA MÁQUINA

La placa de identificación ilustrada en la imagen se aplica directamente en la máquina. En ella se ofrecen las referencias y todas las indicaciones necesarias para trabajar en condiciones de seguridad.

24	A	Modelo máquina	M	Grado IP
	B	Artículo	N	Año de producción
	C	Número de serie	O	Diámetro máx. herramienta
	D	Tensión de red	P	Diámetro interno herramienta
	E	Frecuencia de red	Q	Accesorios
	F	Corriente absorbida	R	Accesorios
	G	Potencia eléctrica instalada	S	Identificación fabricante
	H	Velocidad de rotación herramienta	T	Identificación fabricante y dirección
	I	Clase de aislamiento	U	Marcas Certificaciones
	L	Condensador de arranque		

INSTALACIÓN**TRANSPORTE / DESPLAZAMIENTO****MODELO LINDA 090-090S**

- Colocar el mango en posición vertical.
- 18** • Introduzca el mango de mando, actuando sobre los puños situados en la alargadera del mango.
- 19** Recoja el cable de alimentación enrollándolo alrededor de los ganchos de sujeción. Si la máquina se transporta sin los accesorios, asegúrese de que el cubo de conexión rápida no resulte dañado.

MODELO MASTERLINDA 0960S-0960S

- Colocar el mango en posición vertical.
- 1** • Plegar el mango mediante las llaves, suministradas con la máquina, en la articulación del mango.



RETIRE PESOS LADO ANTES DEVOLVER LA MÁQUINA

Enrollar el cable de alimentación en los correspondientes recogedores de cable.

- 2** Con la ayuda de una segunda persona, transportar la máquina.

MODELO MASTERLINDA CON DEPÓSITO 0960S

- 3** Quitar el depósito del mango mediante la clavija de seguridad.

Realizar las operaciones indicadas para el modelo 0960

DESPLAZAMIENTO

Con el accesorio "ruedas de transporte" se puede mover la máquina en la obra.

- Enrollar el cable de alimentación en los correspondientes recogedores de cable.
- Accionar la palanca para llevar la manija en una posición vertical.

4 **5** Luego, transportar la máquina sobre sus ruedas traseras.

POSICIONAMIENTO**MODELO LINDA 090**

Sacar la máquina del embalaje y comprobar que ninguna pieza haya sufrido daños.

Para la instalación de manera correcta, proceder de la siguiente manera:

- Introduzca la alargadera del mango en la horquilla del motor.
- Bloquee la alargadera con la llave Allen incluida en el suministro.
- Introduzca el mango de mando, bloqueándolo a la altura deseada, actuando sobre los puños situados en la alargadera del mango.

MODELO LINDA 090S

- Proceda como indicado en el punto (a) del modelo 090, prestando atención en la introducción del depósito antes del bloqueo final de la alargadera del mango.
- Proceda como en los puntos (b) y (c) del modelo 090.
- Introduzca los extremos del tubo del agua en los empalmes previstos; depósito y campana motor.
- Conecte la cadena de apertura del depósito a la palanca izquierda del mango, tensándola ligeramente.

MODELO MASTERLINDA 0960

- Colocar el mango como se indica en la foto;
- Bloquear el mango con la llave suministrada con la máquina.

4 c) Ajuste la altura del mango con la palanca en su base

MODELO MASTERLINDA 0960S

- Proceder según los puntos (b) y (c) del modelo 0960S.
- Enganchar el depósito en los correspondientes soportes, inferior y superior, situados en el mango.
- Fijar el depósito con la clavija de muelle.
- Insertar los extremos de la tubería de agua que vierte en los injertos; tanque y la campana del motor.
- conectar la cadena a abrir el depósito a la izquierda de la palanca de la manija, poniendo un poco de tensión.
- Accionar la palanca para llevar la manija en una posición vertical.

CONEXIÓN CON LA RED ELÉCTRICA

LA MÁQUINA SE DEBE CONECTAR CON LA RED ELÉCTRICA GENERAL PASANDO POR UN INTERRUPTOR DIFERENCIAL QUE TENGA LAS SIGUIENTES CARACTERÍSTICAS:

Diferencial **In 16 A Id 30 mA**

Nota: Para una utilización correcta de los interruptores diferenciales no se debe olvidar el control periódico de la eficiencia de los mismos, que se efectúa mediante el respectivo pulsador situado en la parte frontal del aparato mismo.

- Asegurarse de que la sección de los conductores del cable de alimentación tenga las dimensiones apropiadas en función de la corriente de puesta en marcha y de su longitud. Para los cables largos hasta 50 metros es suficiente una sección de 4 mm².
- Antes de conectar la máquina a la red, asegúrese de que el voltaje de la línea sea el mismo que el indicado en la placa de identificación de la máquina.
- Conecte la máquina solo a una línea con un cable de tierra eficiente. En caso de duda, no conecte la máquina.

MONTAJE Y DESMONTAJE DEL DISCO

ANTES DE CUALQUIER MANIPULACIÓN O CONTROL:

- SEPARAR LA MÁQUINA DESDE EL CABLE ELÉCTRICO.
- RETIRE PESOS LATERAL

8 Inclinarse la máquina sobre uno de sus lados.

Montaje:

- Centrar el accesorio que se usará en el acoplamiento rápido y girarlo en sentido horario hasta bloquearlo, que resultará definitivo con la puesta en marcha de la máquina.

Desmontaje:

- Sostener firmemente el accesorio y girarlo en sentido antihorario para desbloquear el acoplamiento rápido.

DISPOSITIVOS DE MANDO Y CONTROL

10 La máquina LINDA-MASTERLINDA está equipada con un tablero de mando compuesto por:

1) SELECTOR 1 - 0 - 2 (Art. 090/090S/0960/0960S):

- Selección de la velocidad básica de rotación de la herramienta.
- Condición de máquina parada.
- Selección de la velocidad alta de rotación de la herramienta.

2) PALANCAS DE ACCIONAMIENTO:

Al presionarlas simultáneamente se pone en funcionamiento la máquina.

3) DISPOSITIVO DE DESCONEXIÓN DE LA RED (CLAVIJA):

Punto de alimentación de la máquina. Durante las fases de mantenimiento e intervención quitar la toma del dispositivo para desconectar la máquina de la red.

EJECUCIÓN DEL CORTE EN LA MESA DE TRABAJO

- 11**  **ANTES DE COMENZAR CON LAS OPERACIONES DE CORTE, EL OPERADOR DEBE ASEGURARSE DE DEJAR POR LO MENOS 150 CM DE ESPACIO LIBRE ALREDEDOR DE LA MÁQUINA (pos. 2 foto 11). PARA PROCEDER EN CONDICIONES DE SEGURIDAD, NO PERMITIR QUE OTRAS PERSONAS PERMANEZCAN CERCA DE LA MÁQUINA DURANTE LAS OPERACIONES. EL OPERADOR SE UBICA EN LA POSICIÓN DE TRABAJO (pos. 1 foto 11) DURANTE LAS DIFERENTES FASES DE FUNCIONAMIENTO DE LA MÁQUINA.**

-  **EL MODELO DE CEPILLO ART. 0925 / 0925S NO ESTÁ INDICADO PARA UN USO ÚTIL COMO EL LIJADO DE LOS MASAJES**

Durante los primeros contactos con la máquina se aconseja hacerla funcionar en primera velocidad para poder familiarizarse con la técnica de conducción; además, hacerlo sobre una superficie amplia, plana y sin obstáculos.

Las cepilladoras 090 y 0960S están diseñadas para funcionar con dos velocidades de rotación:

1º velocidad

baja, 55/60 giros por minuto del cepillo

2º velocidad

alta, 110/120 giros por minuto del cepillo

- a) Colocar palanca en la posición más adecuada a su comodidad con el pedal ubicado en la base de la máquina (0960/0960S).**

- 12**  **SE ACONSEJA COLOCAR EL MANGO A UNA ALTURA QUE PERMITA AL OPERADOR MANTENER LOS BRAZOS EXTENDIDOS.**

b) Seleccionar la velocidad deseada mediante el selector ubicado en el frente del mango.

c) 1) Poner en funcionamiento la máquina con las dos palancas de accionamiento para los modelos 090 y 0960

2) Poner en funcionamiento la máquina con la palanca derecha de accionamiento para los modelos 090S y 0960S.

-  **PARA REDUCIR EL ROCE INICIAL CON EL PISO QUE SE DESEA TRATAR, SE RECOMIENDA ACOMPAÑAR EL ARRANQUE DE LA CEPILLADORA CON UNA BREVE MANIOBRA DE TRACCIÓN HACIA UNO. SIEMPRE SE DEBE CONMUTAR LA VELOCIDAD DE ROTACIÓN CON LA MÁQUINA PARADA.**

Movimiento hacia adelante

- 13** Torcer ligeramente el mango en sentido antihorario.

Movimiento hacia atrás

- 14** Torcer ligeramente el mango en sentido horario.

Movimiento hacia la derecha

- 15** Levantar ligeramente el mango.



Movimiento hacia la izquierda

- 16** Bajar ligeramente el mango.

No forzar la máquina. Esta logrará el máximo rendimiento si se respetan las condiciones de seguridad y las reglas de funcionamiento para las que ha sido preparada.

RIESGOS RESIDUALES

La empresa BATTIPAV SRL ha puesto especial atención durante la fase de diseño en los aspectos que puedan provocar riesgos para la seguridad y la salud de los operadores. Sin embargo, persisten algunos riesgos potenciales que se describen a continuación:

-   **Peligro de presencia de corriente eléctrica. La máquina dispone de una instalación eléctrica interna: CONECTAR LA MÁQUINA SÓLO CON UNA LÍNEA QUE CUENTE CON PROTECCIÓN DIFERENCIAL Y UN CABLE DE PUESTA A TIERRA EFICIENTE.**

-   **Peligro de exposición prolongada al ruido: el uso continuo de la máquina somete al operador a un ruido superior a los 85dB(A). ES OBLIGATORIO USAR LOS CORRESPONDIENTES AURICULARES.**

-   **Peligro de contacto accidental con la herramienta en movimiento. ES OBLIGATORIO USAR GUANTES DE PROTECCIÓN PESADOS**

SIEMPRE SE DEBE MANTENER LA POSICIÓN DE TRABAJO (pos. 1 foto 11) DURANTE LAS DIFERENTES FASES DE FUNCIONAMIENTO DE LA MÁQUINA.

• Durante la disminución de velocidad de la herramienta de corte luego de la parada de la máquina.

PARA PROCEDER EN CONDICIONES DE SEGURIDAD, NO PERMITIR QUE OTRAS PERSONAS PERMANEZCAN CERCA DE LA MÁQUINA DURANTE LAS OPERACIONES.

ADVERTENCIAS SOBRE EL MANTENIMIENTO

-  **ANTES DE REALIZAR CUALQUIER INTERVENCIÓN O REGULACIÓN, DESCONECTAR LA MÁQUINA DE LA RED DE ALIMENTACIÓN.**

**NO LAVE LA MÁQUINA EN POSICIÓN TAPIZADA****LIMPIEZA****NO LAVAR LA MÁQUINA CON CHORROS DE AGUA A PRESIÓN.****AJUSTE****1723**

Enroscar el perno en al base del mango hasta eliminar los eventuales juegos laterales con una llave hexagonal macho de 8 mm y una llave de 17 mm.



CONTROLAR PERIÓDICAMENTE EL APRIETE DE LOS TORNILLOS, TUERCAS Y ABRAZADERAS PRESENTES EN LA MÁQUINA PARA REDUCIR LAS VIBRACIONES Y ELIMINAR MOVIMIENTOS RELACIONADOS ENTRE LOS DIFERENTES COMPONENTES.

El reductor de la máquina está lubricado con grasa sintética semifluida adecuada para la lubricación de engranajes en el cárter. Si hubiera que cambiarla, usar un producto con características similares indicadas a continuación:

Grado NLGI 0
Punto de goteo, °C 175
Agente espesante JABÓN DE LITIO

**PARA SUSTITUIR LA GRASE DE LUBRICACIÓN CONSULTAR A SU REVENDEDOR DE CONFIANZA.****ELIMINACIÓN**

En caso de desguace de la máquina entera o desus partes, los materiales se deberán eliminar según los modos indicados por la legislación vigente.

	Poliamida	Acero	Aluminio	Cobre	Polietileno
Marco de la máquina	●	●			
Motor eléctrico	●	●	●	●	
Empuñadura	●	●			

R.A.E.E. IT0802000002803

La Directiva Europea 2012/19/EU dispone que los aparatos eléctricos no sean eliminados junto con los normales residuos sólidos urbanos, sino que se recojan separadamente para optimizar el nivel de recuperación y reciclado de los materiales que los componen y, sobre todo, para impedir potenciales daños a la salud y al medio ambiente. En conformidad con la Directiva Europea 2012/19/EU, todos los aparatos eléctricos deberán ser marcados con el símbolo del contenedor de basura tachado. En cambio, el embalaje del aparato se eliminará según los modos indicados por la legislación vigente en materia de reutilización. Para mayor información sobre el correcto desguace de los aparatos eléctricos, contactar con el servicio público encargado.

LOCALIZACIÓN DE AVERIAS**LA HERRAMIENTA TIENE QUE SER REPARADA POR PERSONAL CUALIFICADO.**

Esta herramienta eléctrica cumple las relativas normas de seguridad. Las reparaciones tienen que ser efectuadas solamente por personal cualificado que utilice piezas de repuesto originales, de otra forma se puede provocar un considerable peligro para el operador.

La garantía no cubre las fallas que no deriven de un defecto de conformidad existente en el momento de la compra, como, por ejemplo:

- Desgaste de los materiales (considerando la vida útil media del producto).
- Incumplimiento de las instrucciones de este manual.
- Intervenciones y alteraciones realizadas por personal no autorizado.
- Uso de piezas de repuesto no originales.

DECLARACIÓN DE CONFORMIDAD CE

BATTIPAV SRL (Z.I." Via Cavatorta 6/1-48033 Cotignola (RA) ITALY tel. 054540696 - info@battipav.com - www.battipav.com)

Declara bajo su exclusiva responsabilidad que el producto:

Serie: **LINDA-MASTERLINDA** Modelo art.: **specificato in TABELLA 1**

Tipo: **El único disco de la serie MASTERLINDA son máquinas específicas para limpiar, rellenar, alisar y limpieza de pisos. Utiliza la acción tuvo lugar en las superficies de la herramienta de rotación con un diámetro de 500 mm.**

La presente Declaración se refiere a las siguientes Directivas:

2006/42/EC (MD), 2014/35/EU (LVD), 2014/30/EU (EMC), 2011/65/EU (RoHS II)

Referencia a las normas armonizadas pertinentes utilizadas: **EN60335-1:2012+A11:2014, EN ISO 12100:2010**

Fecha de fabricación - N° de serie: (en la portada)



www.battipav.com